



# MTM

НОВАЯ ЛИНЕЙКА  
МОДУЛЬНЫХ  
ВЫЗЫВНЫХ  
ПАНЕЛЕЙ

**CAME**  
safety&comfort

bpt



# СОДЕРЖАНИЕ

MTM — новая модульная вызывная панель	2
В чем преимущество модульной вызывной панели?	4
Что выбрать: MTM или MTM VR?	6
Двойное решение: встроенный или накладной монтаж	8
От 1 до 4 модулей	9
Установка MTM	10
Универсальность: выберите систему, подходящую именно вам	12
Многофункциональность: модули MTM	14
Технологии и достоинства	16
Специальные функции	20
Кнопочная версия	22
Кодонаборная версия	23
MTM VR: антивандальная версия	24
Антивандальные персонализированные рамки	25
Монтаж и установка	26
Саме Connect	28
Приложение XIP Mobile	29
MTM: популярные варианты комплектации	30
MTM VR: популярные варианты комплектации	32
Типовые варианты установки	34
KIT FREE MTM	38
Артикулы	40

# МТМ — МОДУЛЬНАЯ ВЫЗЫВНАЯ ПАНЕЛЬ, ОТКРЫВАЮЩАЯ НОВЫЕ ГОРИ- ЗОНТЫ

---

Это был трудоемкий проект, но после анализа, проектирования, исследований и разработок мы достигли нашей цели, создав самый **полный ассортимент модульной продукции** для видеодомофонных систем на рынке.

Хватит довольствоваться малым. С **МТМ** вы сможете воплощать в жизнь любые решения.

Переверните страницу и **откройте все новинки, которые мы для вас подготовили.**



# В ЧЕМ ПРЕИМУЩЕСТВО МОДУЛЬНОЙ ВЫЗЫВНОЙ ПАНЕЛИ?

Выбрать **МТМ** значит выбрать продукцию, созданную специально для вас и ваших потребностей. Мы кропотливо работали над созданием простого и вместе с тем практичного и универсального изделия, подходящего для применения как в **частных жилых домах, так и в больших городских жилых комплексах.**

Для достижения этого результата мы взяли за основу 4 ключевых элемента, над которыми работали на протяжении всего времени:

- **Дизайн**
- **Универсальность**
- **Модульность**
- **Технология**

Эти элементы легли в основу новой вызывной панели, которая представляет собой инновационное решение, призванное придать ценность вашему бизнесу и предоставить множество функций в распоряжение ваших клиентов.

## ДИЗАЙН

Лаконичный и функциональный. Благодаря отделке из шлифованного алюминия эта вызывная панель идеально подойдет к любой поверхности. Дизайн панели продуман до мелочей, включая распространение звука через стекло видеокamеры, двухцветную подсветку и многое другое, что выделяет ее на фоне конкурентов, делая единственной в своем роде.

## УНИВЕРСАЛЬНОСТЬ

Ежедневно вам приходят запросы о создании как простых, так и комплексных систем видеодомофони. Мы хотим максимально упростить решение сложных задач. Поэтому мы использовали все наши технологии в этой линейке продукции. Какая бы система вам ни понадобилась — двухпроводная, многопроводная или IP — у нас есть для вас подходящее решение.

## МОДУЛЬНОСТЬ

Простота установки, персонализированные решения и бесконечное множество комбинаций — всё это МТМ. Создайте вызывную панель на свой вкус, изменяйте ее как и когда угодно, добавляйте новые функции и открывайте новые возможности для коммуникации.

## ТЕХНОЛОГИИ

Слияние передовых технологий и многолетнего опыта в отрасли четко прослеживается во всех изделиях этой линейки. Каждая функция была тщательно изучена для максимально полного удовлетворения всех ваших потребностей.

# MTM ИЛИ MTM VR, ЧТО ВЫБЕРЕТЕ ВЫ?

MTM

Идеальный выбор, всегда.

**Суппорт и фронтальные  
накладки из анодированного и  
шлифованного** алюминия сочетают  
высокую прочность с внешней  
привлекательностью.

Превосходная совместимость  
с другими модулями, наличие  
**двойной подсветки** синего или  
белого цвета.

Класс защиты **IP54** и **IK07**  
гарантируют **высокую  
ударопрочность**, **водо- и  
пылестойкость**.

Как для встраиваемой, так и для  
накладной версии предусмотрен  
практичный **козырек для защиты  
от дождя**.







А если этого недостаточно, выберите **MTM VR, антивандальную версию**. Суппорт, рамка и фронтальная накладка полностью изготовлены из сплава Zamak, **кнопки с защитой от взлома и персонализированные антивандальные винты**... Мы предлагаем вам максимум прочности в сочетании со всеми достоинствами стандартной версии.

Класс защиты **IP54** и ударопрочность **IK09**.



# ДВОЙНОЕ РЕШЕНИЕ

## ВСТРОЕННЫЙ МОНТАЖ

После установки встраиваемой **вызывной панели МТМ толщиной всего 13 мм** единственное, что будет привлекать ваше внимание к ней, — это **стильный дизайн**. Огромным преимуществом является совместимость с аналогичными встраиваемыми монтажными коробками основных конкурентов.



Ширина: **130 мм**



Толщина: **13 мм**

Козырек от дождя



Ширина: **136 мм**



Толщина: **34 мм**

## НАКЛАДНОЙ МОНТАЖ

Когда встроенный монтаж не представляется возможным, можно установить коробку на стену.

При толщине всего **64 мм** вызывная панель характеризуется высокой **ударопрочностью** и **водостойкостью** благодаря наличию специального **козырька**.

Козырек от дождя



Ширина: **135 мм**



Толщина: **64 мм**

# ОТ 1 ДО 4, МОДУЛЕЙ

1, 2, 3...  
и теперь 4.

Теперь вызывная панель может вместить на один модуль больше.

Достаточно **40 сантиметров** для создания вызывной панели с **4 модулями**. Добавьте все необходимые функции, ни в чем себе не отказывая. Мы гарантируем: места хватит.

136 мм



Модель с 1 модулем

226 мм



Модель с 2 модулями

316 мм



Модель с 3 модулями

406 мм



Модель с 4 модулями

## И ДЛЯ ТЕХ, КТО МЫСЛИТ МАСШТАБНО...

До 6 или 9 модулей при горизонтальном и вертикальном расположении.

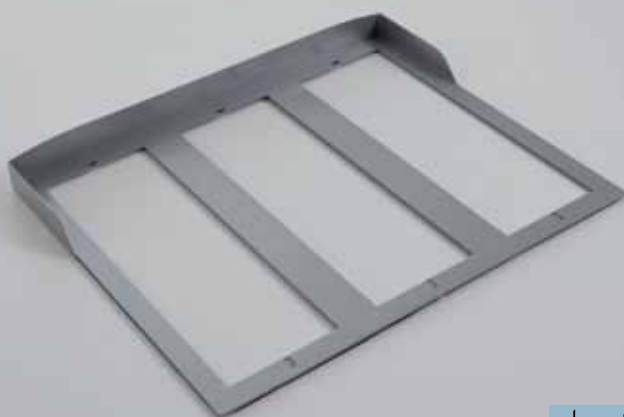

# УСТАНОВИТЬ МТМ? ПРОСТО И БЫСТРО

Вызывная панель состоит из **5 компонентов**: **монтажной коробки для встроенного** или **накладного монтажа**, **суппорта**, **модуля электроники**, **фронтальной наклейки** и **декоративной рамки**.

Ни одной дополнительной кнопки и заглушки, **максимальная практичность** достигается с помощью **фронтальных накладок**.

## ВСТРАИВАЕМАЯ МОНТАЖНАЯ КОРОБКА

Монтажная коробка для разных версий вызывных панелей, вмещающая от 1 до 4 модулей, глубина — 48 мм.

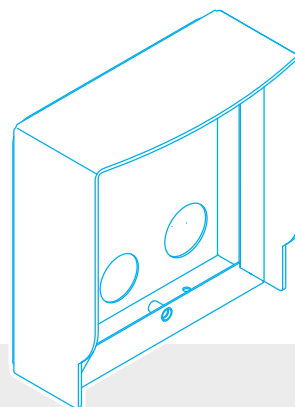
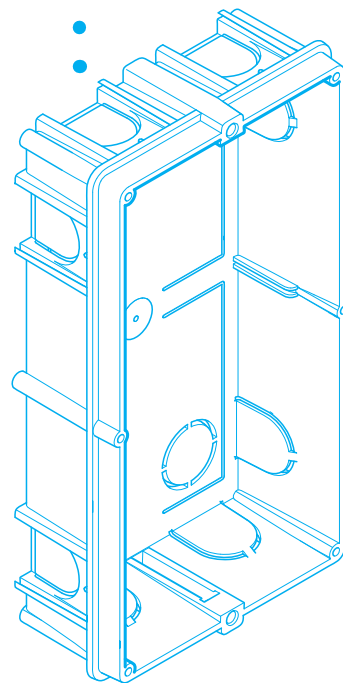

## КОРОБКА ДЛЯ НАКЛАДНОГО МОНТАЖА

Когда встроенный монтаж невозможен, используется коробка для накладного монтажа на стену.



## МОДУЛИ ЭЛЕКТРОНИКИ

Встроенный монтаж без использования винтов. Простые подключения между модулями, исключающие возможность ошибки благодаря поляризованным разъемам.

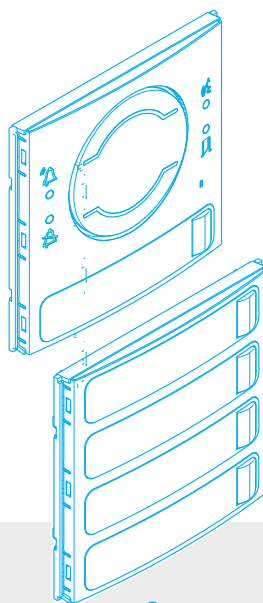
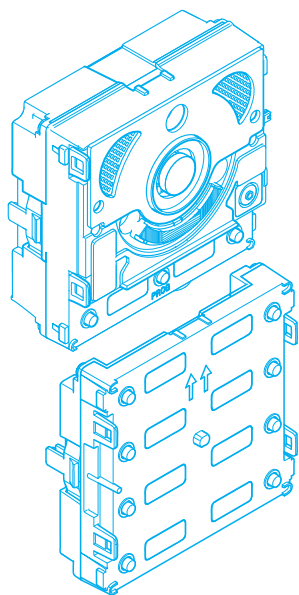
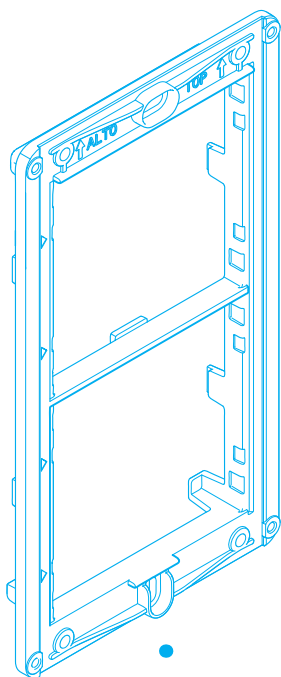

## ДЕКОРАТИВНАЯ РАМКА

Внешняя рамка лаконичного дизайна, полностью изготовленная из шлифованного алюминия.

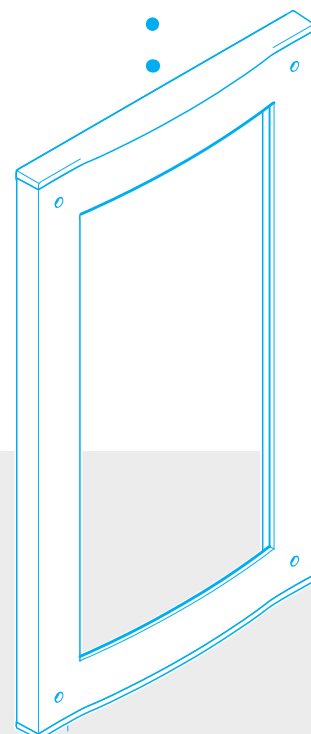

## СУППОРТ

Суппорт модулей из окрашенного в черный цвет алюминия, обработанного методом катафореза для обеспечения высокой степени устойчивости к образованию ржавчины. Совместим со встраиваемыми монтажными коробками ВТcino и Comelit.

## ФРОНТАЛЬНЫЕ НАКЛАДКИ

Фронтальные накладки полностью готовы к использованию и не требуют установки дополнительных кнопок или заглушек. С лицевой стороны накладка выполнена из шлифованного алюминия, а внутренняя конструкция характеризуется высокой прочностью и стойкостью к внешним воздействиям, соответствующей классу IK07.

# УНИВЕРСАЛЬ- НОСТЬ: ВЫБЕРИТЕ СИСТЕМУ, КОТОРАЯ ПОДХОДИТ ИМЕННО ВАМ

---

В наличии **5 систем**: выберите ту, которая **подходит именно вам**.

Это делает наш ассортимент модульных устройств максимально **гибким и универсальным**, подходящим как для **небольших жилых домов**, так и для **многоквартирных видеодомофонных систем**.

Это решение особенно подходит в случае **реконструкции и ремонта**, когда не предусмотрена протяжка проводов

The logo consists of a stylized 'X' symbol followed by the number '1' inside a square frame.The logo features the letters 'XiP' in a bold, sans-serif font, with the 'i' having a blue dot.The logo displays 'IP360' in a bold, sans-serif font, with the '3' and '6' being larger than the 'I' and 'P'.The logo shows 'GSM' in a large, bold, sans-serif font, with 'SYSTEM' in a smaller font to its right.The logo features the text 'MULTI FILARE' above the number '200', which is underlined with three horizontal lines.

## ОТ КОТТЕДЖА ДО МНОГОЭТАЖНЫХ ЗДАНИЙ

**X1** является расширяемой системой: она позволяет использовать до **98 абонентских устройств** и способна удовлетворить любые требования к монтажу. Система может быть расширена при помощи установки **вспомогательных камер видеонаблюдения, устройств контроля доступа, удаленных, исполнительных механизмов** и прочих устройств.

## ОТ КОТТЕДЖА ДО ОГРОМНЫХ ЖИЛЫХ КОМПЛЕКСОВ

**XIP** — это комбинированная система, использующая **IP-сеть** в качестве основной структуры для коммуникации между видеодомофонными блоками, сохраняющая при этом **традиционную аналоговую связь** с вызывными панелями и абонентскими устройствами. Она упрощает установку оборудования, значительно повышая потенциал расширения системы. Система может интегрировать как управление **контролем доступа**, так и **услуги консьержа**, дополняющие основные функции **XIP-системы**.

## ДЛЯ САМЫХ СОВРЕМЕННЫХ ЖИЛЫХ, ТОРГОВЫХ, ПРОМЫШЛЕННЫХ И ОФИСНЫХ СИСТЕМ

Все устройства системы **IP360** могут быть подключены напрямую к **уже существующим локальным сетям**, добавляя функциональные возможности цифровой IP-видеодомофонии, без необходимости в прокладке специальных кабелей. **IP360** использует **распределение Ethernet** как основную структуру для коммуникации и благодаря этому гарантирует практически неограниченные возможности расширения системы.

## РЕШЕНИЕ ДЛЯ ОТДЕЛЬНЫХ ВХОДОВ И МЕСТ, ГДЕ НЕВОЗМОЖНА ПРОКЛАДКА КАБЕЛЕЙ

**GSM-система** предназначена для использования в местах, где установка традиционной видеодомофонной системы не представляется возможной. Ее работа посредством **мобильной телефонной сети** выручит в той ситуации, когда **между въездом на придомовую территорию и зданием** большое расстояние или вызывная панель должна быть подключена к стационарному или мобильному телефону.

## РЕШЕНИЕ ДЛЯ НЕБОЛЬШОГО МНОГОЭТАЖНОГО ДОМА

**Многопроводная система** предназначена для частных и небольших многоэтажных жилых домов.

**Закрепление провода за определенной функцией** позволяет избежать программирования системы, что делает ее использование еще более простым и надежным.

# МНОЖЕСТВО ФУНКЦИЙ, БЕЗГРАНИЧНЫЕ ВОЗМОЖНОСТИ

## АУДИО



Версия X1



Версия X1 Lite



Версия 200



Версия XIP



IP-версия



GSM-версия

## АУДИО / ВИДЕО



Версия X1



Версия XIP



IP-версия

## КНОПКИ



Версия X1  
XIP и IP360



Версия 200

МОДУЛЬ С ФУНКЦИЕЙ СИНТЕЗА  
РЕЧИ И ПОДДЕРЖКОЙ  
СЛУХОВЫХ АППАРАТОВ





Линейка **МТМ** предлагает на выбор **17 функциональных модулей** для создания **уникальной вызывной панели**.  
**Аудиомодули, видеомодули и кнопки**

отличаются в зависимости от того, какая система используется, в то время как другие модули совместимы со всеми нашими системами.

КЛАВИАТУРА



ДИСПЛЕЙ



RFID-СЧИТЫВАТЕЛЬ



КОДОНАБОРНАЯ ПАНЕЛЬ  
КОНТРОЛЯ ДОСТУПА



ИНФОРМАЦИОННЫЙ  
МОДУЛЬ



МОДУЛЬ  
С ЗАГЛУШКОЙ



# ПЕРЕДОВЫЕ ТЕХНОЛОГИИ, МНОЖЕСТВО ДОСТОИНСТВ!

Множество преимуществ в нескольких сантиметрах.

Линейка **МТМ** представляет важные новинки на всех модулях, как **аудио**, так и **видео**.

## ШИРОКИЕ ВОЗМОЖНОСТИ ИНТЕГРАЦИИ

Помимо стандартного **выхода питания** **электрозамка**, на клеммной колодке вызывной панели предусмотрены **релейный выход** (для подключения автоматики) и **2 программируемых контакта** с функцией входа (для дополнительных кнопок вызова или индикаторов состояния двери) или выхода (для активации дополнительных реле или оповещения других систем о состоянии вызывной панели).



## ШИРОКИЙ УГОЛ ОБЗОРА

Видеомодули МТМ с новой оптической системой wide eye обеспечивают более широкий угол обзора: **100° — по горизонтали** и **82° по вертикали**. В версии IP360 угол обзора еще больше и составляет **130° по горизонтали** и **95° по вертикали**, при этом качество изображения остается неизменно высоким.

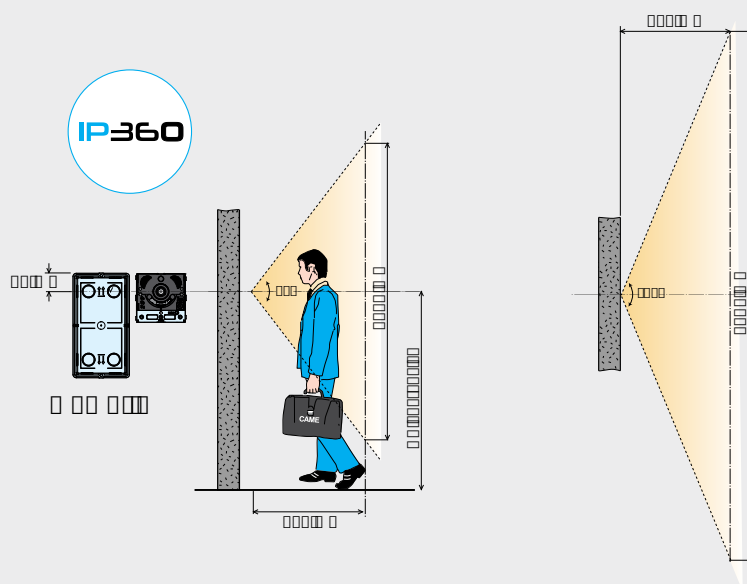

# ПРЯМОЕ ЭЛЕКТРОПИТАНИЕ В СИСТЕМЕ X1

Вызывная панель (за исключением Audio Lite) способна подавать **электропитание на магистральную шину X1** без необходимости в установке источников электропитания (VA/01). Эта особенность еще больше упрощает структуру системы.

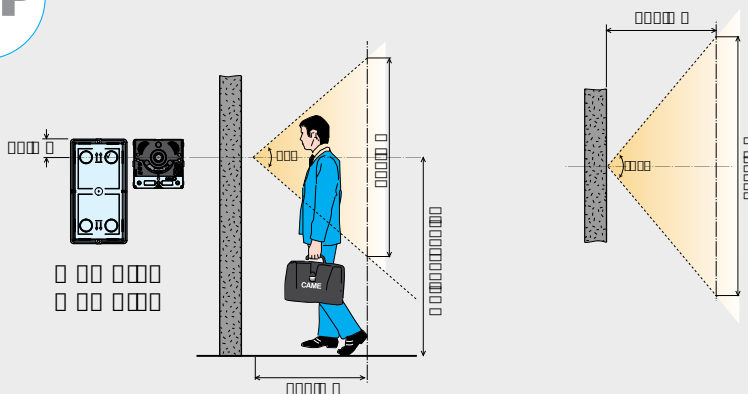
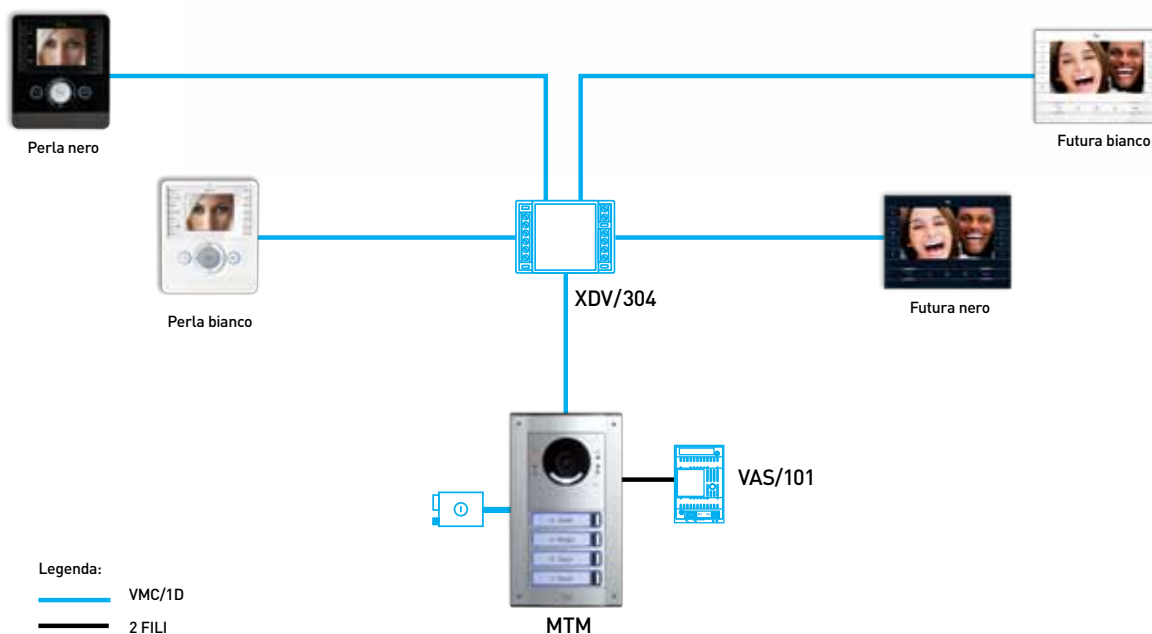

## НОВОЕ ИНФОРМАЦИОННОЕ ПОЛЕ

С серией МТМ у вас будет достаточно места, чтобы написать фамилии всех членов вашей семьи. В версии с одной кнопкой размеры поля составляют 66 мм в длину и 15 мм высоту.



## ДЕТАЛЬНО ИЗУЧЕННЫЙ ОСВЕТИТЕЛЬ

Исследование осветителя позволило нам создать идеальное освещение. Новый осветитель гарантирует оптимальный угол распространения света и равномерность освещения объекта. Таким образом свет, излучаемый 4 светодиодами, используется с максимальной эффективностью, не ослепляя.



## ОТДЕЛЬНОЕ ПРИМЕНЕНИЕ ВИДЕОКАМЕРЫ

Если условия монтажа вынуждают установить видеочкамеру отдельно от вызывной панели, МТМ позволяет подключить ее к модулю напрямую. Качественный звук без дополнительных ксессуаров.



## ДВУХЦВЕТНАЯ ПОДСВЕТКА

МТМ позволяет настроить подсветку в соответствии с личными предпочтениями. Путем диммирования можно отрегулировать ее яркость, выбрав между выключенным состоянием или одним из следующих значений: 25%, 50%, 75% и 100%. Эти настройки доступны для подсветки как синего, так и белого цвета.



## МАКСИМАЛЬНАЯ ВОДОСТОЙКОСТЬ И УДАРОПРОЧНОСТЬ

Вызывные панели МТМ изготовлены на века! Благодаря высокой ударопрочности (IK07), превосходной пыле- и влагозащите (IP54) они отличаются невероятной долговечностью.

ГАРАНТИЯ ПРОЧНОСТИ И  
ДОЛГОВЕЧНОСТИ: IP54 И IK07



## ВЕЛИКОЛЕПНОЕ КАЧЕСТВО ЗВУКА И УНИКАЛЬНЫЙ ДИЗАЙН

Благодаря тщательному выбору материалов и форм мы добились превосходного качества звука при внешней привлекательности вызывной панели.

Звук проходит через стекло видеокамеры по краям, способствуя созданию эффекта полного присутствия для пользователя.



## ЗВУКОВАЯ И СВЕТОВАЯ ИНДИКАЦИЯ СОСТОЯНИЯ

При создании МТМ мы учитывали все возможные потребности.

Поэтому панель имеет звуковую и световую индикацию, которая существенно облегчает ее использование пожилыми людьми и теми, кто пользуется слуховыми аппаратами или имеет плохое зрение.



## ВЫСОКОЕ РАЗРЕШЕНИЕ И ТЕХНОЛОГИИ HDR (ВЕРСИЯ IP360)

С помощью высокого разрешения (720p) и технологии HDR (High Dynamic Range) удастся значительно повысить качество изображения, улучшив передачу всех градаций темного и светлого даже при высокой контрастности изображения.



# МНОЖЕСТВО СПЕЦИАЛЬНЫХ ФУНКЦИЙ

Работая над **МТМ**, мы продумали всё до мельчайших деталей. От **упрощенной аудиоверсии** до **GSM-версии**, от расширений для контроля доступа до устройства подогрева для эксплуатации при **экстремальных температурах** и модуля **синтеза речи**.



## AUDIO LITE

Это решение идеально подойдет в том случае, когда требуется простая вызывная панель с высоким качеством звука.

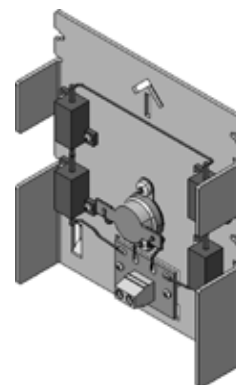

## ЭКСТРЕМАЛЬНЫЕ ТЕМПЕРАТУРЫ

Для защиты от экстремальных температур, способных привести к неисправности системы, используется этот аксессуар, обеспечивающий подогрев вызывной панели и ее работу при температуре до  $-40^{\circ}\text{C}$ .

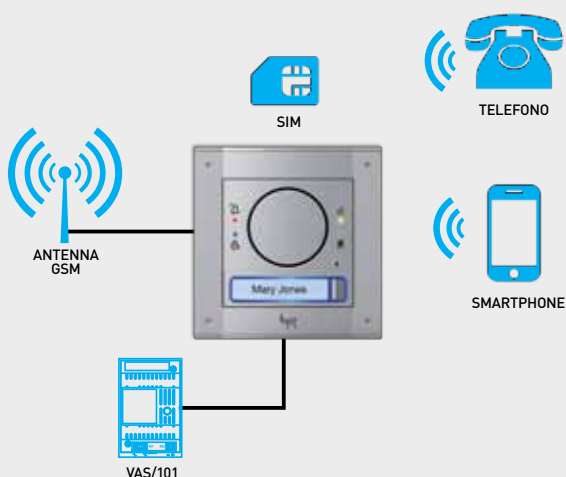

## GSM AUDIO

Вызывная панель GSM выручит в тех случаях, когда не удастся выполнить традиционные подключения из-за чрезмерно больших расстояний или невозможности подключения к одному абонентскому устройству. Установка вызывной панели осуществляется в **"автономном"** режиме путем подключения к источнику питания и антенне приема GSM-сигнала. Весь процесс программирования вызывной панели осуществляется посредством SMS. После установки SIM-карты устройство полностью готово к работе, а всей видеодомофонной системой можно управлять с телефона посредством SMS и вызовов. При нажатии кнопки вызова абонента панель активирует вызов на телефон (мобильный или стационарный), по которому отвечает пользователь и с помощью комбинации кнопок открывает калитку или ворота/шлагбаум.

## ФУНКЦИИ КОНТРОЛЬ ДОСТУПА

В линейке МТМ предусмотрено также два функциональных модуля **для контроля доступа** (MTMNA - MTMRFID).

Эти модули можно использовать как путем **подключения к видеодомофонной системе** (системам ХІР - ІР360), так и **отдельно**, то есть с автономным управлением доступом через проем.

Оба модуля снабжены **2 встроенными реле**, одно из них — мощности, другое — сигнализации (для открывания дверей или других проемов), а также **2 входами** для прямой активации реле.

До  
**3500**  
цифровых  
кодов



Модуль **MTMNA** + Фронтальная  
накладка **MTMFNA**

КОДОНАБОРНАЯ  
КЛАВИАТУРА ДЛЯ  
КОНТРОЛЯ ДОСТУПА

До  
**6500**  
бесконтактных  
ключей



Модуль **MTMRFID** + Фронтальная  
накладка **MTMFRFID**

RFID-СЧИТЫВАТЕЛЬ  
С ТЕХНОЛОГИЕЙ  
MIFARE

## СИНТЕЗ РЕЧИ И ПОДДЕРЖКА СЛУХОВЫХ АППАРАТОВ



Благодаря этому модулю люди со слуховыми аппаратами, оснащенными функцией «Т» (режим телефонной катушки), могут слышать разговор по видеосвязи.

Кроме того, благодаря плате синтеза речи модуль воспроизводит голосовые команды, активируемые людьми с нарушением зрения во время взаимодействия с вызывной панелью.

# КНОПОЧНАЯ ВЕРСИЯ?

8, 4, 3, 2....

**Один модуль**, множество возможностей  
На модуль вызова абонентов можно **установить фронтальную накладку** с необходимым количеством кнопок. Это позволит отложить заглушки и кнопки, сохранив при этом максимальную гибкость комплектации.



Фронтальная  
накладка, 2 кнопки



Фронтальная  
накладка, 3 кнопки



Фронтальная  
накладка, 4 кнопки



Фронтальная  
накладка, 8 кнопок





# КОДОНАБОР- НАЯ ВЕРСИЯ?

С помощью дисплея можно просматривать **список, содержащий до 7200 имен абонентов.**

На этапе программирования можно выбрать оптимальный режим поиска абонентов с учетом их количества: простой **прокручиваемый список** или **поиск в блоках** по алфавиту при большом количестве пользователей.

**Кодонаборная клавиатура** позволяет выполнять следующие функции:

- **вызов абонента путем набора кода** (поддержка до 50000 кодов для систем IP360 и до 5000 для систем X1 и XIP).
- набор **кода контроля доступа** для открывания проемов (максимальное количество кодов зависит от типа используемой системы контроля доступа).





# ПЕРСОНАЛИЗИРОВАННЫЕ АНТИВАНДАЛЬНЫЕ РАМКИ СТОРОННИХ ПРОИЗВОДИТЕЛЕЙ

ПЕРСОНАЛИЗИРУЙТЕ  
ВАШУ  
АНТИВАНДАЛЬНУЮ  
ВЫЗЫВНУЮ ПАНЕЛЬ



Все функциональные модули серии МТМ могут быть установлены под **персонализированные плоские рамки** при условии добавления простого пластикового переходника, гарантирующего класс защиты IP54 и антивандальную защиту. Кроме того, можно использовать **персонализированные кнопки** с помощью специальной электроники расширения.

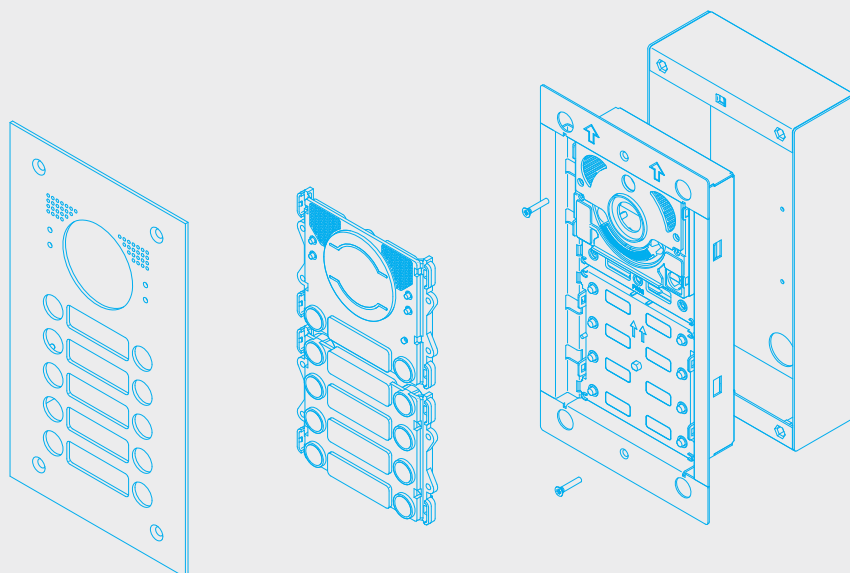

# МОНТАЖ И УСТАНОВКА

Вызывная панель **МТМ** отличается **простотой** и **легкостью** монтажа.

Всего нескольких простых действий достаточно для сборки вызывной панели и ее установки на стену.

Ниже показана процедура монтажа видеодомофонной вызывной панели с двумя модулями.

- 1 Выполните электрические подключения клеммной колодки.
- 2 Установите видеомодуль на суппорт и зафиксируйте его.
- 3 Установите и подключите второй модуль с помощью шлейфа.
- 4 Соедините клеммную колодку с основным модулем.
- 5 Установите суппорт на монтажную коробку.
- 6 Выполните программирование и настройку вызывной панели.
- 7 Установите фронтальные наклейки.
- 8 Зафиксируйте конструкцию декоративной рамкой.



## ОДНА КЛЕММНАЯ КОЛОДКА ДЛЯ ПОДКЛЮЧЕНИЯ К СИСТЕМЕ

Подключение системы к вызывной панели осуществляется посредством одной единственной клеммной колодки, соединенной с модулем аудио или аудио/видео.

Тут же подключаются все другие модули с помощью одного шлейфа с защитой от инверсии.

Ошибиться при выполнении подключений просто невозможно.

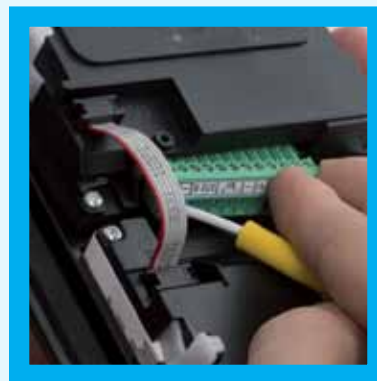

## НАСТОЛЬНАЯ СБОРКА ВЫЗЫВНОЙ ПАНЕЛИ

Предварительная сборка вызывной панели осуществляется на столе.

Все работы по программированию и настройке модулей могут быть выполнены в собранной вызывной панели перед установкой фронтальных накладок.



## РУЧНОЕ ПРОГРАММИРОВАНИЕ И НАСТРОЙКА

В случае с более простыми системами можно выполнить программирование с помощью кнопок модуля аудио или аудио/видео.

В частности, можно:

- настроить вызовы;
- отрегулировать обзор;
- выбрать белый или синий цвет подсветки;
- отрегулировать яркость подсветки кнопок.



## ПРОГРАММИРОВАНИЕ ЧЕРЕЗ USB-ПОРТ

В более сложных системах можно выполнить программирование вызывной панели с помощью персонального компьютера. При подключении модуля аудио или аудио/видео через USB-разъем можно активировать дополнительные функции или выполнить программирование комплексных систем. Все работы по программированию осуществляются посредством программного обеспечения PCS/XIP.



# CAME CONNECT WE CONNECT. YOU CONTROL.

---

У 62% жителей Италии есть смартфон, а 21% населения пользуется планшетом\*.

Эти устройства превратились в наших незаменимых спутников, в том числе благодаря приложениям, которые позволяют нам ежедневно пользоваться всё новыми и новыми функциями.

Видеть, слышать и держать ситуацию под контролем — всегда и везде, больше не существует никаких преград! Всё под рукой.

В целях удовлетворения растущих рыночных потребностей компания **CAME** разработала ряд приложений, позволяющих управлять всей ее продукцией даже дистанционно.

Погрузитесь в мир **CAME CONNECT!**

\*Источник: Digital в 2016 г., отчет We Are Social Srl.



# XIP MOBILE ПРИЛОЖЕНИЕ ДЛЯ СОЗДАНИЯ "МОБИЛЬНОГО" ВИДЕОДОМОФО- НА НА ВАШЕМ СМАРТФОНЕ!



**XIP MOBILE** представляет собой приложение, позволяющее управлять аудио- и видеовызовами по видеодомофону напрямую со своего смартфона или планшета.

Вы хотите видеть, кто звонит в вашу дверь, даже когда вас нет дома?

Благодаря **XIP MOBILE** вы сможете принимать вызовы и контролировать работу вызывных панелей даже дистанционно с помощью вашего мобильного устройства. При этом не требуются другие устройства или специальные настройки. Достаточно подключить систему к домашнему маршрутизатору.

Теперь вы можете отвечать на вызовы, контролировать камеры в режиме реального времени и открывать дверь с помощью смартфона.



## ВАРИАНТ ТИПОВОЙ УСТАНОВКИ

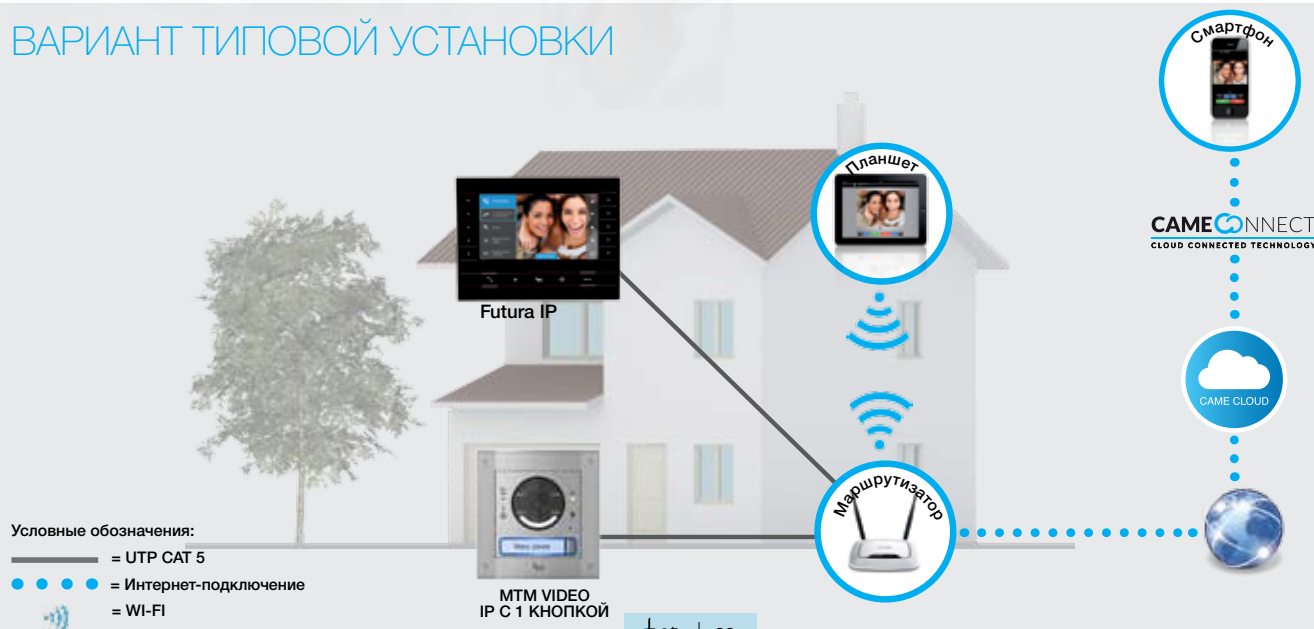

# ПОПУЛЯРНЫЕ ВАРИАНТЫ КОМПЛЕКТАЦИИ



СУППОРТ И  
РАМКА ДЛЯ  
ВСТРОЕННОГО  
МОНТАЖА  
4 МОДУЛЕЙ



ВИДЕОМОДУЛЬ С ФРОНТАЛЬНОЙ  
НАКЛАДКОЙ С КНОПКОЙ ВЫЗОВА  
КОНСЬЕРЖА



ДИСПЛЕЙ ДЛЯ  
НАВИГАЦИИ ПО  
СПИСКУ АБОНЕНТОВ

КОДОНАБОРНАЯ  
КЛАВИАТУРА ДЛЯ  
ВЫЗОВА ЖЕЛАЕМОГО  
АБОНЕНТА

RFID-СЧИТЫВАТЕЛЬ  
ДЛЯ КОНТРОЛЯ ДОСТУПА  
С ПОМОЩЬЮ БЕИДЖА





ВИДЕОМОДУЛЬ  
С 2 КНОПКАМИ

ДВА МОДУЛЯ  
НА 8 АБОНЕНТОВ  
ВСЕГО:  
16 КНОПОК

СУППОРТ И РАМКА  
ДЛЯ ВСТРОЕННОГО  
МОНТАЖА 3 МОДУЛЕЙ



КОРПУС ДЛЯ НАКЛАДНОГО  
МОНТАЖА 2 МОДУЛЕЙ С  
КОЗЫРЬКОМ

ВИДЕОМОДУЛЬ  
С ФРОНТАЛЬНОЙ  
НАКЛАДКОЙ С 1 КНОПКОЙ

МОДУЛЬ ВЫЗОВА  
АБОНЕНТОВ С  
ФРОНТАЛЬНОЙ  
НАКЛАДКОЙ И 4  
КНОПКАМИ





СУППОРТ И РАМКА В  
АНТИВАНДАЛЬНОМ  
ИСПОЛНЕНИИ ДЛЯ  
ВСТРОЕННОГО  
МОНТАЖА 3 МОДУЛЕЙ



ДВА МОДУЛЯ НА 8  
АБОНЕНТОВ, ВСЕГО 8  
КНОПОК

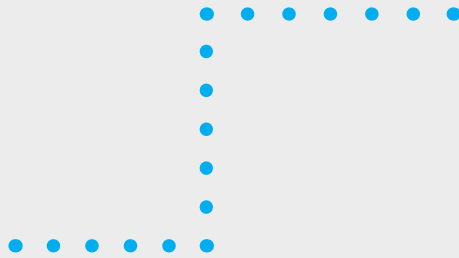

АУДИОМОДУЛЬ С  
АНТИВАНДАЛЬНОЙ  
НАКЛАДКОЙ БЕЗ КНОПОК  
ВЫЗОВА



АНТИВАНДАЛЬНЫЙ  
КОРПУС ДЛЯ НАКЛАДНОГО  
МОНТАЖА 2 МОДУЛЕЙ С  
КОЗЫРЬКОМ



# ТИПОВЫЕ ВАРИАНТЫ УСТАНОВКИ

## ЖИЛОЙ ДОМ

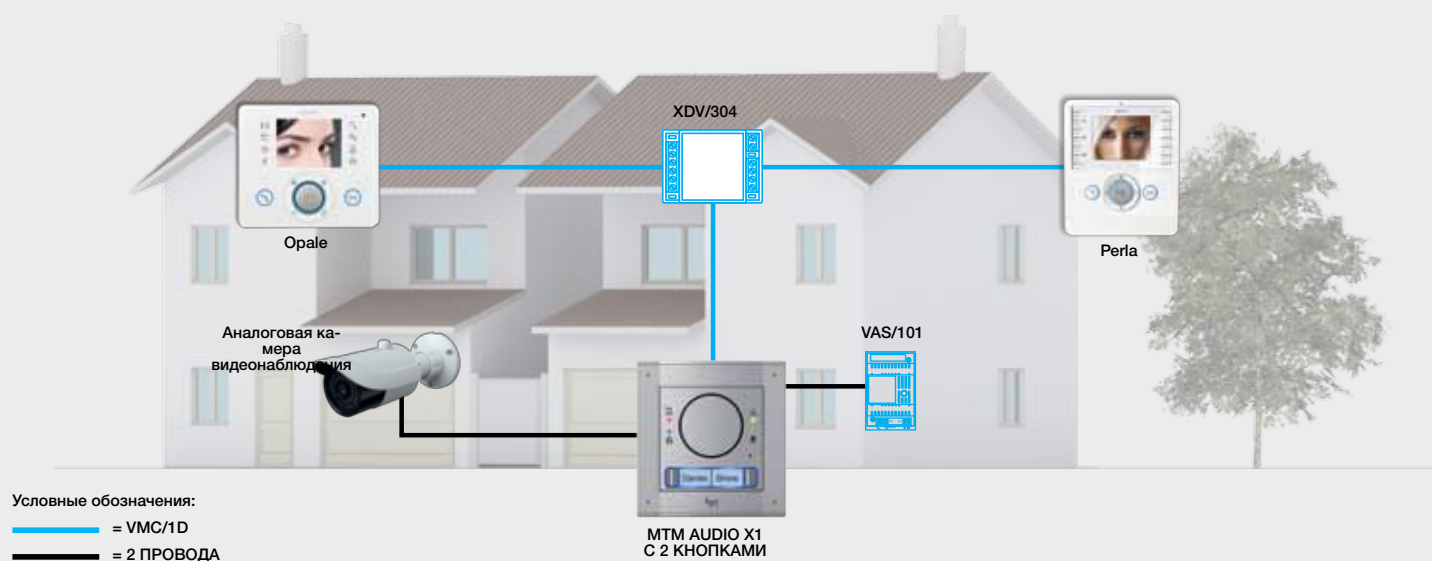

## ЖИЛОЙ ДОМ НА ДВЕ СЕМЬИ

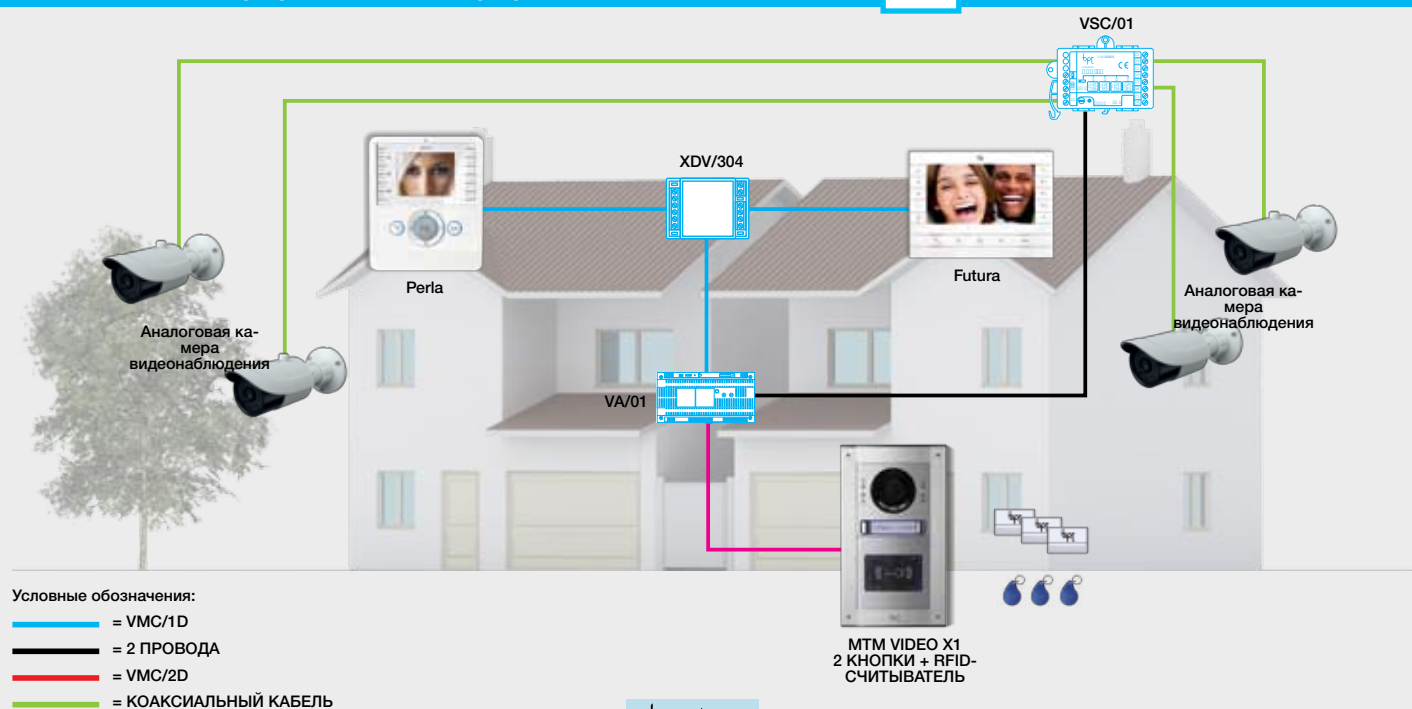

МТМ отличается максимальной гибкостью применения. Вы можете создавать небольшие аудио- и видеодомофонные системы в жилых домах, выбрав для этого устройства из предложенного нами ассортимента.

Ниже приведено несколько примеров установки, которые иллюстрируют потенциальные возможности линейки продукции и простоту, с которой она позволяет удовлетворить любую потребность.

## ЖИЛОМ ДОМ, БЕЗ СЕРВЕРА

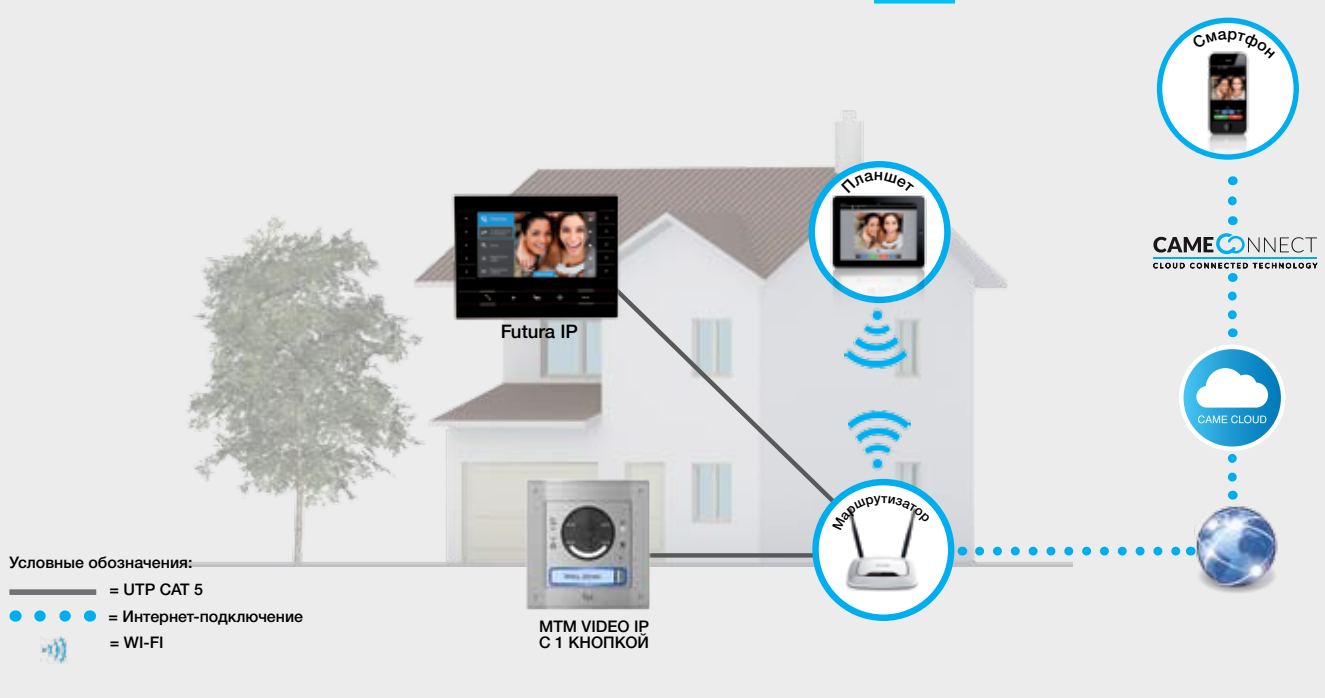

## ЖИЛОЙ МНОГОКВАРТИРНЫЙ ДОМ, БЕЗ СЕРВЕРА

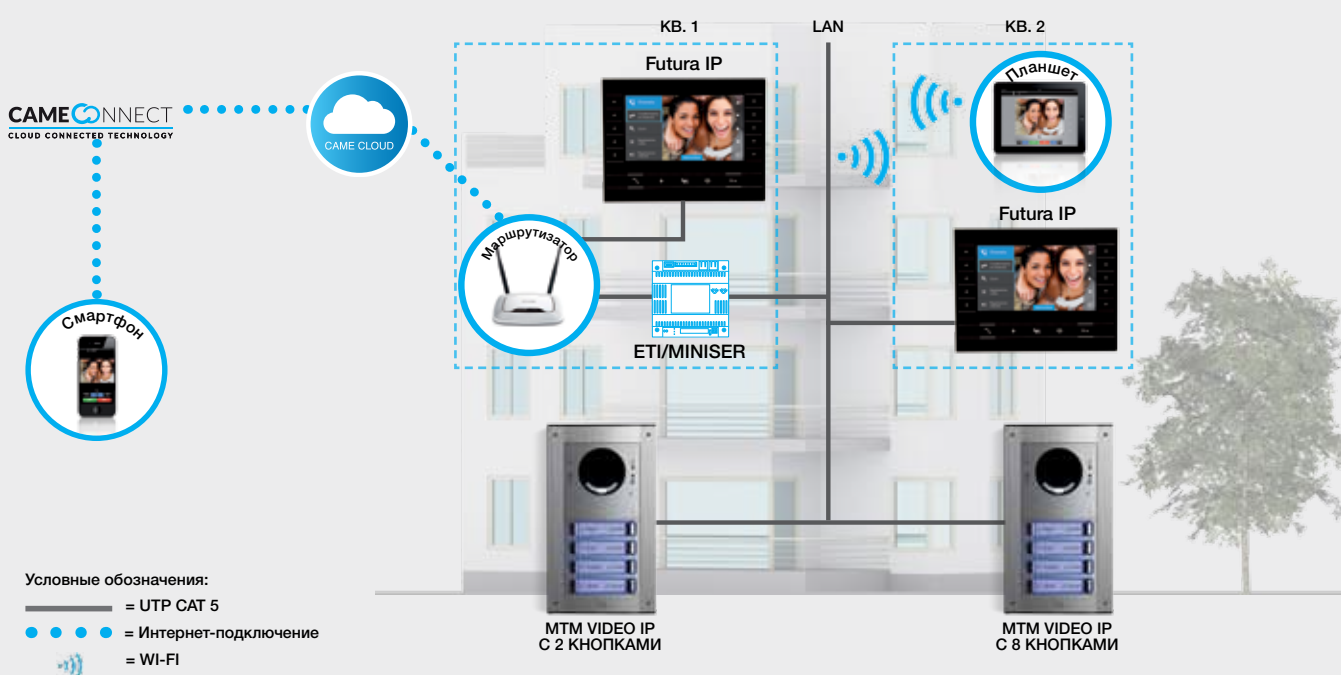

# ТИПОВЫЕ ВАРИАНТЫ УСТАНОВКИ

ГОРОДСКОЙ ЖИЛОЙ СЕКТОР

IP-360

МНОГОКВАРТИРНЫЙ ДОМ 1

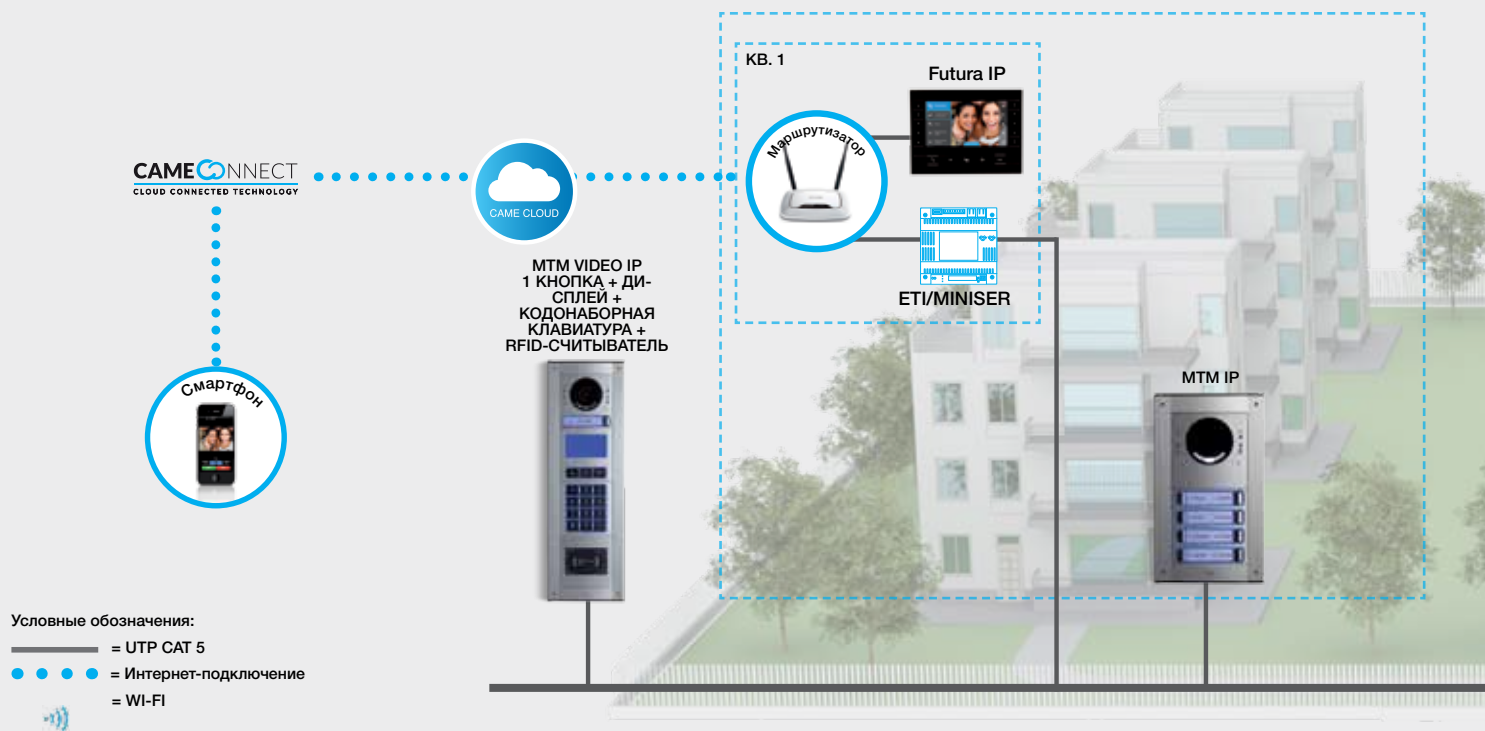

ГОРОДСКОЙ ЖИЛОЙ СЕКТОР

XIP

МНОГОКВАРТИРНЫЙ ДОМ 1

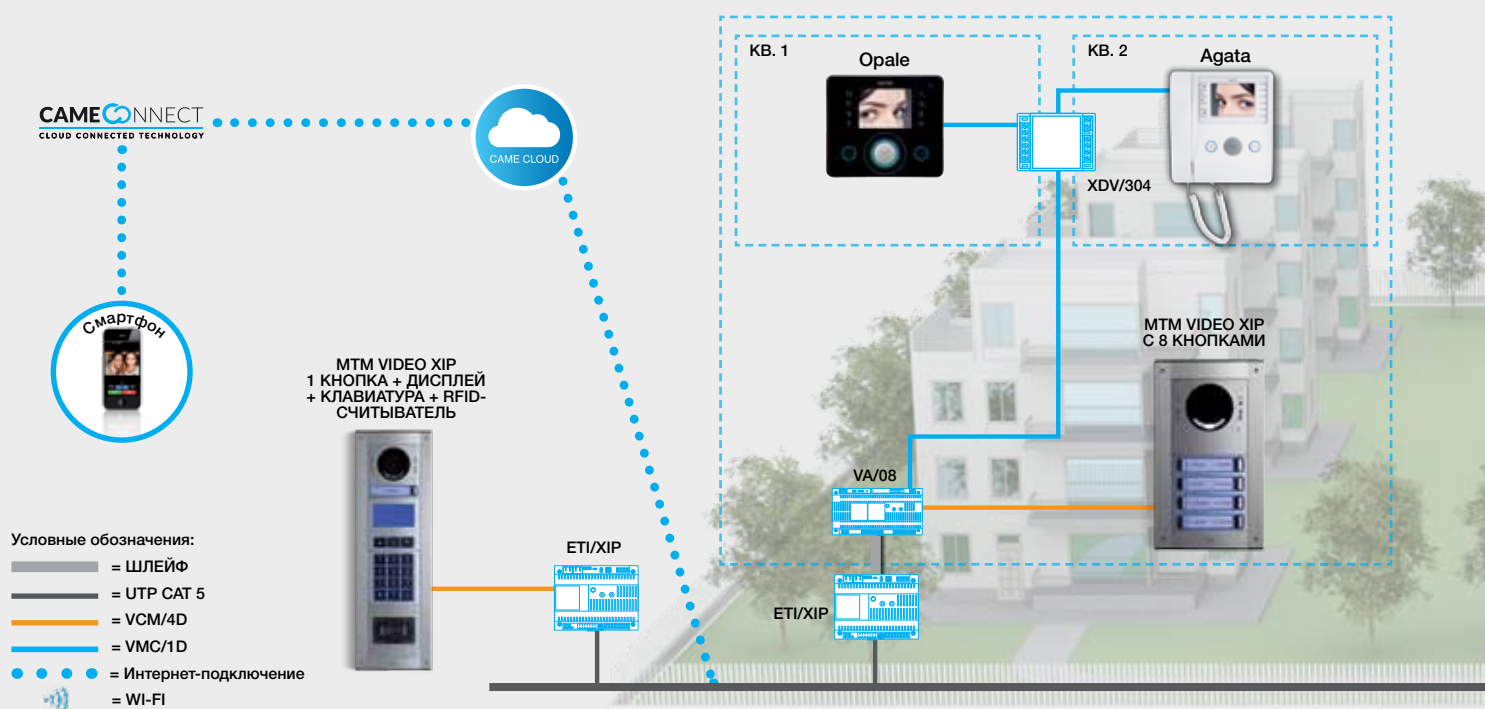

С помощью МТМ вы можете создавать большие системы для управления жилыми комплексами с множеством многоквартирных домов как с применением системы IP360, так и с системой ХІР.

### МНОГОКВАРТИРНЫЙ ДОМ 2

### МНОГОКВАРТИРНЫЙ ДОМ 3

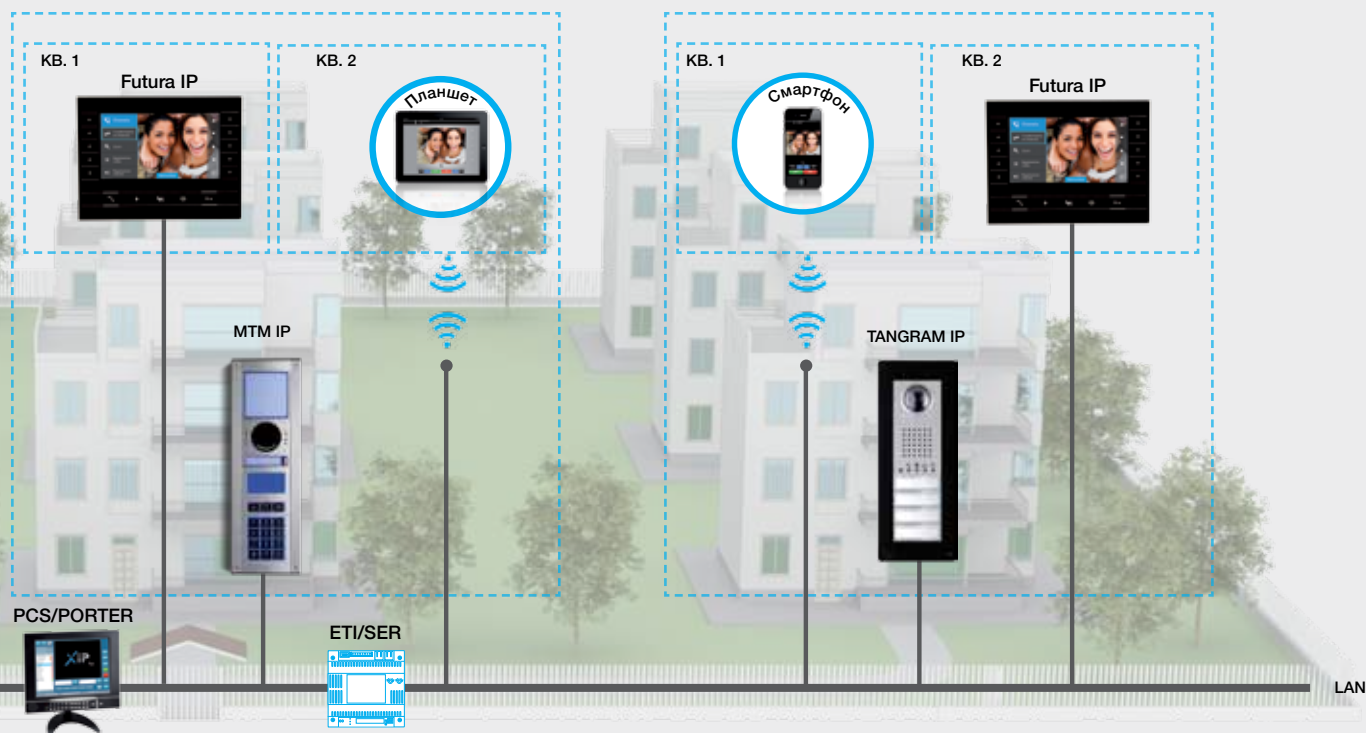

### МНОГОКВАРТИРНЫЙ ДОМ 2

### МНОГОКВАРТИРНЫЙ ДОМ 3

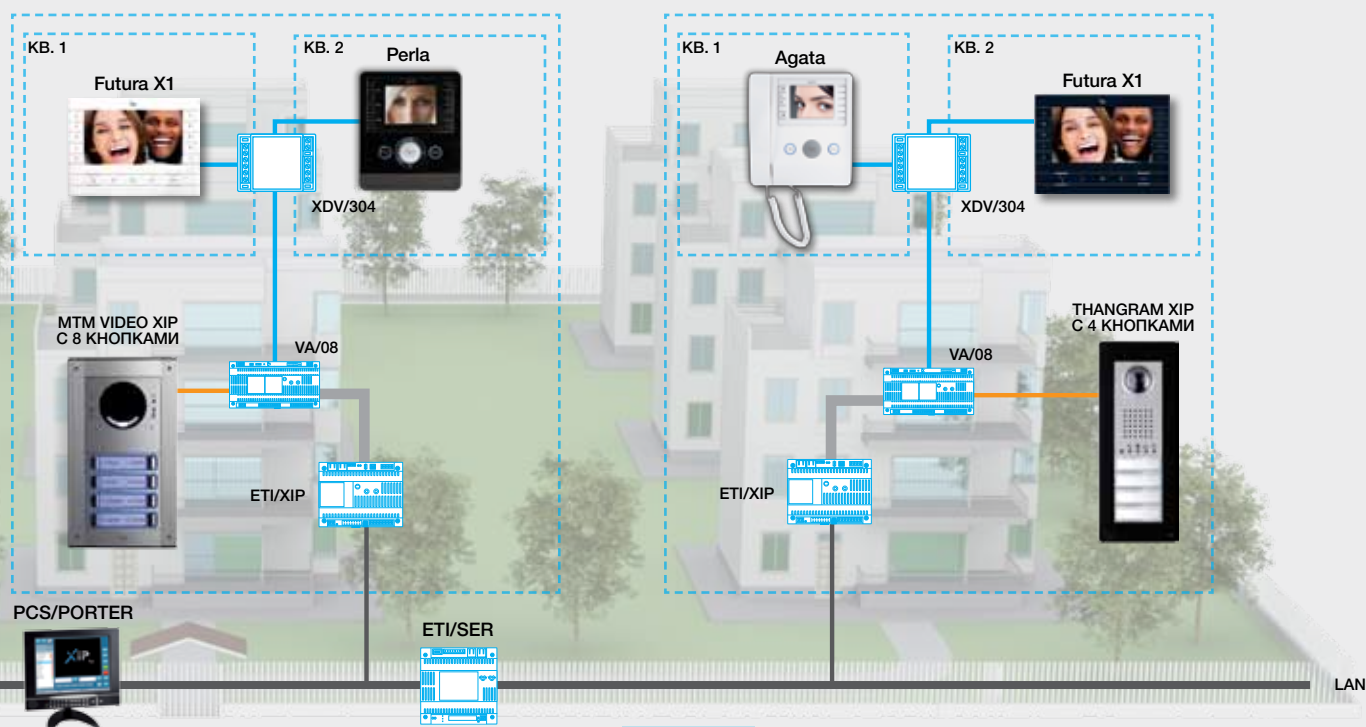

# KIT FREE MTM

## ЖИЛОЙ СЕКТОР

### Комплект 1



#### KIT FREE - MTMA Арт. 61700420

Комплект аудиодомофона MTM Audio на две семьи с видеокamerой.

Комплектация С ОТДЕЛКОЙ:

- MTMA/01 Аудиомодуль X1
- MTMFA2P Фронтальная наклад-ка для аудиомодуля со сдвоенной кнопкой
- MTMS11M Встраиваемая монтаж-ная коробка на 1 модуль
- MTMP1M Суппорт и рамка на 1 модуль
- VAS/101 Блок питания 230 В



Цена по прайс-листу  **350,00**

### Комплект 2



#### KIT FREE - MTMVBM Арт. 62621180

Комплект видеодомофонной системы MTM на одну/две семьи или для одноэтажного многоквартирного дома

Комплектация БЕЗ ОТДЕЛКИ:

- MTMV/01 Модуль аудио-видео X1
- VAS/100.30 Блок питания 230 В



**1 ВЫЗЫВАЮЩАЯ ПАНЕЛЬ И 98 АБОНЕНТСКИХ УСТРОЙСТВ**

Цена по прайс-листу  **585,00**

Система на 1-56 квартир с KIT FREE - MTMVBM KIT VIDEO	КОМПЛЕКТ	МОДУЛЬ ВЫЗОВА АБОНЕНТОВ	ФРОНТАЛЬНЫЕ НАКЛАДКИ			КНОПКИ			
	KIT FREE - MTMVBM	MTM8C МОДУЛЬ НА 8 АБОНЕНТОВ	MTMFV0P ФРОНТАЛЬНАЯ НАКЛАДКА ВИДЕОМОДУЛЯ БЕЗ КНОПОК	MTMFV1P ФРОНТАЛЬНАЯ НАКЛАДКА ВИДЕОМОДУЛЯ С ОДНОЙ КНОПКОЙ	MTMFV2P ФРОНТАЛЬНАЯ НАКЛАДКА ВИДЕОМОДУЛЯ СО СДВОЕННОЙ КНОПКОЙ	MTMF2P ФРОНТАЛЬНАЯ НАКЛАДКА С 2 КНОПКАМИ	MTMF3P ФРОНТАЛЬНАЯ НАКЛАДКА С 3 КНОПКАМИ	MTMF4P ФРОНТАЛЬНАЯ НАКЛАДКА С 4 КНОПКАМИ	MTMF6P ФРОНТАЛЬНАЯ НАКЛАДКА С 8 КНОПКАМИ
	62621170	60020030	62030030	62030040	62030050	60020110	60020120	60020130	60020140
1	1	0	0	1	0	0	0	0	0
2	1	0	0	0	1	0	0	0	0
8	1	1	1	0	0	0	0	0	1
10	1	1	0	0	1	0	0	0	1
20	1	3	1	0	0	0	0	1	2
56	1	7	1	0	0	0	0	0	7



Для облегчения выбора мы **создали 3 комплекта.**

Каждый из них предназначен для удовлетворения определенной потребности и служит превосходной отправной точкой для создания **собственной вызывной панели.**

Укомплектуйте видеодомофонную систему подходящим монитором.

## ГОРОДСКОЙ ЖИЛОЙ СЕКТОР

### Комплект 3



#### KIT FREE - MTMVB Арт. 62621170

Комплект видеодомофона МТМ для многоквартирного дома с несколькими лестницами.

Комплектация БЕЗ ОТДЕЛКИ:

- МТМV/01 Модуль аудио/видеосвязи X1
- VA/01 Блок питания 230 В



**ОДИН БЛОК ПИТАНИЯ  
ДО 3 ВЫЗЫВНЫХ ПАНЕЛЕЙ И  
98 АБОНЕНТСКИХ УСТРОЙСТВ**

Цена по прайс-листу  **625,00**

AGATA



PERLA



ОПАЛЕ



FUTURA



#### ВСТРАИВАЕМАЯ МОНТАЖНАЯ КОРОБКА



МТМС1М  
ВСТРАИВАЕМАЯ  
МОНТАЖНАЯ  
КОРОБКА НА 1  
МОДУЛЬ

МТМС2М  
ВСТРАИВАЕМАЯ  
МОНТАЖНАЯ  
КОРОБКА НА 2  
МОДУЛЯ

МТМС3М  
ВСТРАИВАЕМАЯ  
МОНТАЖНАЯ  
КОРОБКА НА 3  
МОДУЛЯ

МТМС4М  
ВСТРАИВАЕМАЯ  
МОНТАЖНАЯ  
КОРОБКА НА 4  
МОДУЛЯ

60020150

60020160

60020320

60020330

1	0	0	0
1	0	0	0
0	1	0	0
0	1	0	0
0	0	0	1
0	0	0	2

#### СУППОРТ+РАМКА



МТМТР1М  
СУППОРТ +  
РАМКА НА 1  
МОДУЛЬ

МТМТР2М  
СУППОРТ +  
РАМКА НА 2  
МОДУЛЯ

МТМТР3М  
СУППОРТ +  
РАМКА НА 3  
МОДУЛЯ

МТМТР4М  
СУППОРТ +  
РАМКА НА 4  
МОДУЛЯ

60020170

60020180

60020340

60020350

1	0	0	0
1	0	0	0
0	1	0	0
0	1	0	0
0	0	0	1
0	0	0	2

#### МОНИТОР

НА ВЫБОР

1
2
8
10
20
56

# Артикулы

МОДУЛИ

**MTMA/01 60020010** 



АУДИОМОДУЛЬ  
ДЛЯ СИСТЕМЫ X1 **175,00**

**MTMAL/01 60020020** 



АУДИОМОДУЛЬ LITE  
ДЛЯ СИСТЕМЫ X1 **118,50**

**MTMA/200 60020210** 



АУДИОМОДУЛЬ ДЛЯ  
СИСТЕМЫ 200 **€ 90,00**

**MTMA/IP 60020040** 



АУДИОМОДУЛЬ  
ДЛЯ СИСТЕМЫ IP360 **Disponibile  
Apr 2017**

**MTMA/08 60020420** 



АУДИОМОДУЛЬ ДЛЯ  
СИСТЕМЫ XIP **Disponibile  
Apr 2017**

**MTMA/GSM 60020410** 



АУДИОМОДУЛЬ GSM. **Disponibile  
2 Q 2017**

**MTMV/01 62030010** 



МОДУЛЬ АУДИО/ВИДЕО  
ДЛЯ СИСТЕМЫ X1 **495,00**

**MTMV/IP 62030020** 



МОДУЛЬ АУДИО/ВИДЕО  
ДЛЯ СИСТЕМЫ IP360 **780,00**

**MTMV/08 62030060** 



МОДУЛЬ АУДИО/ВИДЕО  
ДЛЯ СИСТЕМЫ XIP. **Disponibile  
Apr 2017**

**MTM8C 60020030**



МОДУЛЬ НА 8 АБОНЕНТОВ **€ 79,00**

**MTM8C/200 60020220** 



МОДУЛЬ НА 8 АБОНЕНТОВ  
ДЛЯ СИСТЕМЫ 200 **€ 56,50**

**MTMBFVS 60020390**



МОДУЛЬ ДЛЯ ЛЮДЕЙ С  
НАРУШЕНИЕМ СЛЫХА С  
ФУНКЦИЕЙ СИНТЕЗА РЕЧИ **Disponibile  
2 Q 2017**

**MTMKB 60020230**



КОДОНАБОРНЫЙ МОДУЛЬ  
ДЛЯ ВЫЗОВА АБОНЕНТА **145,00**

**MTMDY 60020240**



МОДУЛЬ ДИСПЛЕЯ **169,00**

**MTMRFID 60020250**



МОДУЛЬ КОНТРОЛЯ ДОСТУ-  
ПА С RFID-ЧИТЫВАТЕЛЕМ **148,00**

**MTMMI 60020290**



ИНФОРМАЦИОННЫЙ  
МОДУЛЬ **€ 42,00**

**MTMMC 60020310**



МОДУЛЬ + ФРОНТАЛЬНАЯ  
НАКЛАДКА БЕЗ КНОПОК **€ 26,00**

**MTMNA 60020380**



КОДОНАБОРНЫЙ МОДУЛЬ  
КОНТРОЛЯ ДОСТУПА **Disponibile  
Gen 2017**

**MTMFA0P 60020050**



ФРОНТАЛЬНАЯ НАКЛАДКА  
ДЛЯ АУДИОМОДУЛЯ БЕЗ  
КНОПОК **€ 25,00**

**MTMFA1P 60020060**



НАКЛАДКА ДЛЯ  
АУДИОМОДУЛЯ С ОДНОЙ  
КНОПОЙ **€ 31,00**

**MTMFA2P 60020070**



НАКЛАДКА ДЛЯ АУДИО-  
МОДУЛЯ СО СДВОЕННОЙ  
КНОПОЙ **€ 37,00**























**MTMFAL0P 60020080**



ФРОНТАЛЬНАЯ НАКЛАДКА  
ДЛЯ АУДИОМОДУЛЯ  
LITE БЕЗ КНОПОК **€ 22,00**

ФРОНТАЛЬНЫЕ  
НАКЛАДКИ

# Артикулы

<p><b>MTMFAL1P 60020090</b></p>  <p>ФРОНТАЛЬНАЯ НАКЛАДКА для аудиомодуля LITE с одной кнопкой</p> <p><b>€ 27,00</b></p>	<p><b>MTMFAL2P 60020100</b></p>  <p>ФРОНТАЛЬНАЯ НАКЛАДКА для аудиомодуля LITE со сдвоенной кнопкой</p> <p><b>€ 35,00</b></p>	<p><b>MTMFV0P 62030030</b></p>  <p>ФРОНТАЛЬНАЯ НАКЛАДКА для видеомодуля без кнопок</p> <p><b>€ 26,00</b></p>	<p><b>MTMFV1P 62030040</b></p>  <p>ФРОНТАЛЬНАЯ НАКЛАДКА для видеомодуля с одной кнопкой</p> <p><b>€ 32,00</b></p>
<p><b>MTMFV2P 62030050</b></p>  <p>ФРОНТАЛЬНАЯ НАКЛАДКА для видеомодуля со сдвоенной кнопкой</p> <p><b>€ 33,00</b></p>	<p><b>MTMF2P 60020110</b></p>  <p>ФРОНТАЛЬНАЯ НАКЛАДКА с 2 кнопками</p> <p><b>€ 25,00</b></p>	<p><b>MTMF3P 60020120</b></p>  <p>ФРОНТАЛЬНАЯ НАКЛАДКА с 3 кнопками</p> <p><b>€ 25,50</b></p>	<p><b>MTMF4P 60020130</b></p>  <p>ФРОНТАЛЬНАЯ НАКЛАДКА с 4 кнопками</p> <p><b>€ 30,00</b></p>
<p><b>MTMF8P 60020140</b></p>  <p>ФРОНТАЛЬНАЯ НАКЛАДКА с 8 кнопками</p> <p><b>€ 43,00</b></p>	<p><b>MTMFRFID 60020260</b></p>  <p>ФРОНТАЛЬНАЯ НАКЛАДКА для модуля RFID-ЧИТЫВАТЕЛЯ</p> <p><b>€ 28,00</b></p>	<p><b>MTMFKB 60020270</b></p>  <p>ФРОНТАЛЬНАЯ НАКЛАДКА для кодоборного модуля</p> <p><b>€ 59,00</b></p>	<p><b>MTMFDY 60020280</b></p>  <p>ФРОНТАЛЬНАЯ НАКЛАДКА для модуля дисплея</p> <p><b>€ 34,00</b></p>
<p><b>MTMFMI 60020300</b></p>  <p>НАКЛАДКА для информационного модуля</p> <p><b>€ 23,00</b></p>	<p><b>MTMFNA 60020910</b></p>  <p>НАКЛАДКА для информационного модуля</p> <p>Disponibile Gen 2017</p>	<p><b>MTMFBF 60020920</b></p>  <p>НАКЛАДКА для аудиомодуля с функцией синтеза речи для людей с нарушением слуха</p> <p>Disponibile 2 Q 2017</p>	
<p><b>MTMTP1M 60020170</b></p>  <p>СУПОРТ + РАМКА на 1 модуль</p> <p><b>€ 60,00</b></p>	<p><b>MTMTP2M 60020180</b></p>  <p>СУПОРТ + РАМКА на 2 модуля</p> <p><b>€ 65,00</b></p>	<p><b>MTMTP3M 60020340</b></p>  <p>СУПОРТ + РАМКА на 3 модуля</p> <p><b>€ 68,00</b></p>	<p><b>MTMTP4M 60020350</b></p>  <p>СУПОРТ + РАМКА на 4 модуля</p> <p><b>€ 70,00</b></p>
<p><b>MTMSI1M 60020150</b></p>  <p>ВСТРАИВАЕМАЯ МОНТАЖНАЯ КОРОБКА на 1 модуль</p> <p><b>€ 8,00</b></p>	<p><b>MTMSI2M 60020160</b></p>  <p>ВСТРАИВАЕМАЯ МОНТАЖНАЯ КОРОБКА на 2 модуля</p> <p><b>€ 7,00</b></p>	<p><b>MTMSI3M 60020320</b></p>  <p>ВСТРАИВАЕМАЯ МОНТАЖНАЯ КОРОБКА на 3 модуля</p> <p><b>€ 8,00</b></p>	<p><b>MTMSI4M 60020330</b></p>  <p>ВСТРАИВАЕМАЯ МОНТАЖНАЯ КОРОБКА на 4 модуля</p> <p><b>€ 9,00</b></p>

ФРОНТАЛЬНЫЕ НАКЛАДКИ

СУПОРТЫ И РАМКИ

АКСЕССУАРЫ ДЛЯ ВСТРОЕННОГО МОНТАЖА

# Артикулы

АКСЕССУАРЫ ДЛЯ ВСТРОЕННОГО МОНТАЖА

MTMT11M 60020490

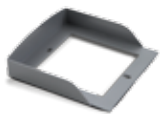

КОЗЫРЕК ДЛЯ ВСТРОЕННОГО МОНТАЖА НА 1 МОДУЛЬ € 65,00

MTMT12M 60020500

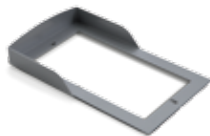

КОЗЫРЕК ДЛЯ ВСТРОЕННОГО МОНТАЖА НА 2 МОДУЛЯ € 75,00

MTMT13M 60020510



КОЗЫРЕК ДЛЯ ВСТРОЕННОГО МОНТАЖА НА 3 МОДУЛЯ € 80,00

MTMT14M 60020520



КОЗЫРЕК ДЛЯ ВСТРОЕННОГО МОНТАЖА НА 4 МОДУЛЯ 120,00

MTMT11M2 60020530



КОЗЫРЕК ДЛЯ ВСТРОЕННОГО МОНТАЖА 1Мx2 103,00

MTMT11M3 60020540



КОЗЫРЕК ДЛЯ ВСТРОЕННОГО МОНТАЖА 1Мx3 132,00

MTMT11M4 60020550



КОЗЫРЕК ДЛЯ ВСТРОЕННОГО МОНТАЖА 1Мx4 159,00

MTMT12M2 60020560



КОЗЫРЕК ДЛЯ ВСТРОЕННОГО МОНТАЖА 2Мx2 135,00

MTMT13M2 60020570

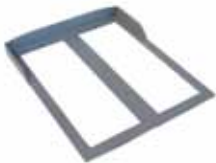

КОЗЫРЕК ДЛЯ ВСТРОЕННОГО МОНТАЖА 3Мx2 186,00

MTMT13M3 60020580

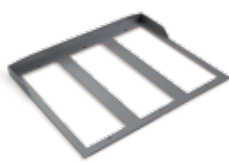

КОЗЫРЕК ДЛЯ ВСТРОЕННОГО МОНТАЖА 3Мx3 243,00

MTMSP1M 60020190



КОРПУС ДЛЯ НАКЛАДНОГО МОНТАЖА С КОЗЫРЬКОМ НА 1 МОДУЛЬ € 80,00

MTMSP2M 60020200



КОРПУС ДЛЯ НАКЛАДНОГО МОНТАЖА С КОЗЫРЬКОМ НА 2 МОДУЛЯ € 95,00

MTMSP3M 60020360



КОРПУС ДЛЯ НАКЛАДНОГО МОНТАЖА С КОЗЫРЬКОМ НА 3 МОДУЛЯ 115,00

MTMSP4M 60020370



КОРПУС ДЛЯ НАКЛАДНОГО МОНТАЖА С КОЗЫРЬКОМ НА 4 МОДУЛЯ 150,00

MTMSP1M2 60020430



КОРПУС ДЛЯ НАКЛАДНОГО МОНТАЖА С КОЗЫРЬКОМ НА 1Мx2 155,00

MTMSP1M3 60020440



КОРПУС ДЛЯ НАКЛАДНОГО МОНТАЖА С КОЗЫРЬКОМ 1Мx3 197,00

MTMSP1M4 60020450



КОРПУС ДЛЯ НАКЛАДНОГО МОНТАЖА С КОЗЫРЬКОМ НА 1Мx4 239,00

MTMSP2M2 60020460



КОРПУС ДЛЯ НАКЛАДНОГО МОНТАЖА С КОЗЫРЬКОМ 2Мx2 167,00

MTMSP3M2 60020470



КОРПУС ДЛЯ НАКЛАДНОГО МОНТАЖА С КОЗЫРЬКОМ НА 3Мx2 198,00

MTMSP3M3 60020480



КОРПУС ДЛЯ НАКЛАДНОГО МОНТАЖА С КОЗЫРЬКОМ 3Мx3 257,00

АКСЕССУАРЫ ДЛЯ НАКЛАДНОГО МОНТАЖА

# Артикулы

**MTMFA0PVR 60020600**



ФРОНТАЛЬНАЯ НАКЛАДКА для АУДИОМОДУЛЯ БЕЗ КНОПОК, VR

Disponibile Feb 2017

**MTMFA1PVR 60020610**



ФРОНТАЛЬНАЯ НАКЛАДКА для АУДИОМОДУЛЯ С ОДНОЙ КНОПКОЙ, VR

Disponibile Feb 2017

**MTMFA2PVR 60020620**



ФРОНТАЛЬНАЯ НАКЛАДКА для АУДИОМОДУЛЯ СО СДВОЕННОЙ КНОПКОЙ, VR

Disponibile Feb 2017

**MTMFAL0PVR 60020630**



ФРОНТАЛЬНАЯ НАКЛАДКА для АУДИОМОДУЛЯ LTE БЕЗ КНОПОК, VR

Disponibile Feb 2017

**MTMFAL1PVR 60020640**



ФРОНТАЛЬНАЯ НАКЛАДКА для АУДИОМОДУЛЯ LTE С ОДНОЙ КНОПКОЙ, VR

Disponibile Feb 2017

**MTMFAL2PVR 60020650**



ФРОНТАЛЬНАЯ НАКЛАДКА для АУДИОМОДУЛЯ LTE СО СДВОЕННОЙ КНОПКОЙ, VR

Disponibile Feb 2017

**MTMFV0VR 62030070**



ФРОНТАЛЬНАЯ НАКЛАДКА для ВИДЕОМОДУЛЯ БЕЗ КНОПОК, VR

Disponibile Feb 2017

**MTMFV1PVR 62030080**



ФРОНТАЛЬНАЯ НАКЛАДКА для МОДУЛЯ АУДИО-ВИДЕО С ОДНОЙ КНОПКОЙ, VR

Disponibile Feb 2017

**MTMFV2PVR 62030090**



ФРОНТАЛЬНАЯ НАКЛАДКА для МОДУЛЯ АУДИО-ВИДЕО С ДВОЕННОЙ КНОПКОЙ, VR

Disponibile Feb 2017

**MTMMCVR 60020730**



МОДУЛЬ + ФРОНТАЛЬНАЯ НАКЛАДКА БЕЗ КНОПОК, VR

Disponibile Feb 2017

**MTMF2PVR 60020660**



ФРОНТАЛЬНАЯ НАКЛАДКА С 2 КНОПКАМИ, VR

Disponibile Feb 2017

**MTMF3PVR 60020670**



ФРОНТАЛЬНАЯ НАКЛАДКА С 3 КНОПКАМИ, VR

Disponibile Feb 2017

**MTMF4PVR 60020680**



ФРОНТАЛЬНАЯ НАКЛАДКА С 4 КНОПКАМИ, VR

Disponibile Feb 2017

**MTMF8PVR 60020690**



ФРОНТАЛЬНАЯ НАКЛАДКА С 8 КНОПКАМИ, VR

Disponibile Feb 2017

**MTMFKBVR 60020700**



ФРОНТАЛЬНАЯ НАКЛАДКА для КОДОНАБОРНОГО МОДУЛЯ, VR

Disponibile Feb 2017

**MTMFDYVR 60020710**



ФРОНТАЛЬНАЯ НАКЛАДКА для МОДУЛЯ ДИСПЛЕЯ, VR

Disponibile Feb 2017

**MTMFRFIDVR 60020720**



ФРОНТАЛЬНАЯ НАКЛАДКА для МОДУЛЯ КОНТРОЛЬ ДОСТУПА С RFID-ЧИТАТЕЛЕМ, VR

Disponibile Feb 2017

**MTMFNAVR 60020930**



ФРОНТАЛЬНАЯ НАКЛАДКА для МОДУЛЯ КОНТРОЛЯ ДОСТУПА, VR

Disponibile Feb 2017

**MTMGT 60020400**



АКСЕССУАР УСТРОЙСТВО ПОДОГРЕВА

Disponibile Feb 2017

**MTMTP1MVR 60020740**



СУППОРТ + РАМКА НА 1 МОДУЛЯ, VR

Disponibile Feb 2017

**MTMTP2MVR 60020750**



СУППОРТ + РАМКА НА 2 МОДУЛЯ, VR

Disponibile Feb 2017

**MTMTP3MVR 60020760**



СУППОРТ + РАМКА НА 3 МОДУЛЯ, VR

Disponibile Feb 2017

**MTMTP4MVR 60020770**

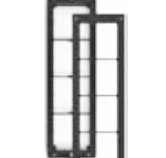

СУППОРТ + РАМКА НА 4 МОДУЛЯ, VR

Disponibile Feb 2017

ФРОНТАЛЬНЫЕ НАКЛАДКИ для МТМ VR

АКСЕССУАРЫ

РАМКИ для МТМ VR

## ОБЩИЕ УСЛОВИЯ ПРОДАЖИ

### 1. СВЕДЕНИЯ ОБЩЕГО ХАРАКТЕРА

- 1.1 Настоящий документ предназначен для профессиональных клиентов (далее именуемых "Клиенты") компании CAME Italia S.r.l. (далее "CAME Italia").
- 1.2 Целью документа является определение положений, которые будут регулировать все договоры продажи, заключенные между CAME Italia и каждым Клиентом (далее "Общие условия продажи"). Исключения составляют выполняемые CAME Italia монтажные работы, которые будут регулироваться специальными соглашениями.
- 1.3 Договоры продажи, регулируемые Общими условиями продажи, будут касаться всех товаров, включая запчасти, марок CAME, BPT, GO, Parkare и Urbaco (далее "Товары").
- 1.4 Общие условия продажи ни в коем случае не представляют собой прямого предложения CAME Italia третьим лицам-покупателям Товаров и не накладывают на CAME никаких обязательств по отношению к третьим лицам-клиентам, то есть по отношению к конечным покупателям Товаров.

### 2. ПРЕДЛОЖЕНИЯ

- 2.1 Предложения, сделанные CAME Italia Клиентам, действуют в течение максимум 30 (тридцати) дней с момента их отправки.

### 3. ЗАКАЗЫ

- 3.1 В соответствии со статьей 1329 ГК заказы на покупку, подписанные Клиентами и предназначенные компании CAME Italia, представляют собой твердое и безотзывное предложение в течение 30 (тридцати) дней с даты их получения компанией CAME Italia.
- 3.2 Договор продажи считается заключенным после:
- письменного подтверждения компанией CAME Italia заказа на покупку;
  - фактического выполнения компанией CAME Italia заказа на покупку.
- 3.3 Любые изменения или дополнения к положениям настоящей Общих условий договора или отдельным положениям заказа на покупку будут иметь силу только после их письменного одобрения компанией CAME Italia. В том случае, если в заказ на покупку были внесены изменения, компания CAME Italia оставляет за собой право аннулировать как изменения, так и первоначальный заказ на покупку продукции.
- 3.4 Дата доставки Товаров, указанная в заказах на покупку, всегда носит исключительно ориентировочный характер, и возможные задержки не могут служить основанием для получения компенсации или расторжения договора. В частности, CAME Italia оставляет за собой право на продление сроков поставки или аннулирование заказа в случае форс-мажорных обстоятельств или событий, не зависящих от воли компании; изменения юридической ситуации Клиента; трудностей с получением сырья или компонентов.

### 4. ДОСТАВКА И ОТПРАВКА

- 4.1 Товары поставляются Клиенту на условиях франко-завод в Доссон-ди-Казьер (ИНКОТЕРМС 2010), при этом расходы по их транспортировке принимает на себя Клиент (далее "Доставка").
- 4.2 Переход ответственности за Товары происходит в момент Доставки Товаров компанией CAME Italia Клиенту.
- 4.3 Компания CAME Italia определяет по поручению и от имени Клиента тип отправки, путь транспортировки, а также перевозчика.
- 4.4 Компания CAME Italia оставляет за собой возможность частичного выполнения или поставки заказов. На каждую частичную поставку будет выдаваться отдельный счет-фактура, дата которого будет использована для расчета срока оплаты. Клиент не сможет отложить платеж частичных поставок для того, чтобы произвести его после завершения всех поставок, относящихся к исходному заказу. В случае частичных поставок также применяются положения пункта 4.1.

### 5. ЦЕНЫ И ПРЕЙСКУРАНТЫ

- 5.1 Под ценой (далее "Цена") подразумевается цена на поставляемую Клиенту продукцию, указанная в последнем прейскуранте компании CAME Italia, включающая стандартную упаковку и исключающая НДС и транспортные расходы. Последний прейскурант, выпущенный компанией CAME Italia, отменяет все предыдущие прейскуранты. Если в течение 30 (тридцати) дней, речь о которых идет в пункте 3.1, в прейскуранте произойдут изменения, то к заказу на покупку будет применяться прейскурант, действующий на момент получения заказа компанией CAME Italia.

### 6. ОПЛАТА

- 6.1 Оплата должна быть произведена в установленные сроки. Если не нанесен больший ущерб, неуплата в установленный срок приведет к начислению пени, предусмотренной делегированным законом от 09/10/2002 № 231 (которым была внедрена директива Европейского парламента и Европейского совета № 2000/35/СЕ и Венская конвенция от 11/04/1980, ратифицированная итальянским государством законом 765/1985) и последующими изменениями и дополнениями. Начисление пени будет производиться с момента истечения срока платежа, и пеня должна быть уплачена после получения третьего напоминания от компании CAME Italia.
- 6.2 Клиент будет иметь право выдвигать требования или претензии по отношению к компании CAME Italia только после произведения оплаты.
- 6.3 В случае нарушения графика платежей компания CAME Italia оставляет за собой право заблокировать все текущие отправления и все текущие заказы на поставку без всякого предупреждения, что не будет давать права на возмещение ущерба.

### 7. ВОЗВРАТ ТОВАРА И ПРЕТЕНЗИИ

- 7.1 Все претензии относительно количества и качества доставленных Товаров должны быть оформлены в письменном виде не позднее чем через 8 (восемь) дней с момента их получения.
- 7.2 Товары будут приниматься компанией CAME Italia к возврату только после письменного согласия. В любом случае к возврату принимается новая продукция в оригинальной упаковке.
- 7.3 Возвращенные Товары должны сопровождаться соответствующим транспортным документом, в котором указано разрешение компании CAME Italia на возврат Товара, а также качество и количество Товаров.
- 7.4 Компанией CAME Italia не будут приниматься те Товары, при возврате которых не была соблюдена вышеуказанная процедура, в частности не может рассматриваться в качестве возврата доставка Товаров, принятых на хранение в офис компании CAME Italia или на ее склады.

### 8. ГАРАНТИЯ

- 8.1 Настоящая гарантия (далее "Договорная гарантия") в деловом обороте или в случае продажи товаров профессионального использования предоставляется в соответствии с положениями ст. 1512 Гражданского кодекса Италии и, при отсутствии иного соглашения сторон, распространяется на ремонт и замену деталей продукции, признанной компанией CAME Italia дефектной.
- 8.2 Настоящей договорной гарантией не предусмотрено применение условий законной гарантии, определенных Гражданским Кодексом в ст. 1490 - 1495. В связи с этим компания CAME Italia не будет обязана возмещать ущерб в соответствии со ст. 1494 ГК.
- 8.3 Компания CAME Italia гарантирует исправную работу своих Товаров. При отсутствии иных соглашений, действуют следующие условия Договорной гарантии:
- для Товаров, включая запчасти, марок CAME, за исключением линейки парковочных систем, и Bpt -> 24 (двадцать четыре) месяца с даты изготовления, указанной на Товарах;
  - для восстановленных Товаров марки CAME и отремонтированных Товаров марок CAME и Bpt, гарантия составляет 6 (шесть) месяцев с даты изготовления, указанной на Товарах.
  - Для внутривальных приводов CAME линейки Art с механическими концевыми выключателями -> 60 (шестьдесят) месяцев с даты изготовления.
  - Для линии парковочных систем CAME -> 12 (двенадцать) месяцев с даты ввода в эксплуатацию.

- Для Товаров марки GO -> 12 (двенадцать) месяцев с даты доставки.

- Для Товаров марки Urbaco -> 12 (двенадцать) месяцев с даты, указанной на счете-фактуре. Для дорожного блокиратора и корпуса из литого чугуна Monobloc линейки G6 гарантия прдлена до 10 лет с даты, указанной на счете-фактуре.

- Для Товаров марки Parkare -> 12 (двенадцать) месяцев с даты установки, если она производится компанией Parkare, в противном случае 12+3 месяца с даты, указанной на счете-фактуре.

Действие Договорной гарантии обусловлено соблюдением технических характеристик, правильной процедуры монтажа и технического обслуживания в соответствии с установленными правилами, мерами безопасности и соответствующим использованием, указанными в технической документации на эти Товары.

8.4 Договорная гарантия не распространяется на 1) расходные материалы, используемые при установке, техническом обслуживании и сборке; 2) материалы, подверженные быстрому износу (например, принтеры, печатающие головки и т.п.); 3) повреждения или неисправную работу, причиной которых явились факторы, не имеющие отношения к Товарам (например, акты вандализма, природные явления, перегрузки электрической сети и сети передачи данных и т.п.); 4) повреждения монтированных или подлежащих монтажу систем, вызванные любым типом естественных помех, превышающих значения, установленные нормативным законодательством; 5) при невыполнении технического обслуживания. Кроме того, настоящая Договорная гарантия теряет силу в случае, если было установлено умышленное нанесение повреждений или Товар был использован не по назначению.

8.5 Условия действия настоящей Договорной гарантии: при отсутствии иных соглашений, чтобы воспользоваться правом на гарантию необходимо предъявить компании копии документа, удостоверяющего покупку (счет-фактура). Клиент обязан сообщить о дефекте CAME Italia в течение 30 (тридцати) дней с момента обнаружения дефекта. Заявка должна быть подана в течение 6 (шести) месяцев с момента обнаружения дефекта. Детали Товаров, в отношении которых будет затребовано применение Договорной гарантии, должны быть отправлены Клиентом на юридический адрес CAME Italia.

8.6 Клиент не будет иметь права на возмещение косвенного ущерба, компенсацию упущенной выгоды или убытков производства. В любом случае размер компенсации не может превышать стоимости поставленных компонентов или Товаров. Любые расходы, связанные с транспортировкой Товаров, подлежащих гарантийному ремонту, даже если на них распространяются условия Договорной гарантии, лежат на Клиенте.

8.7 Условиями настоящей Гарантии не предусматривается оплата работ, произведенных лицами, не принадлежащими к техническому персоналу компании CAME Italia. Стоимость работ, выполненных техническим персоналом CAME Italia, будет определена в соответствии с расчетными таблицами CAME Italia или группы, в которую она входит.

8.8 Отдельные изменения описанных здесь условий Договорной гарантии могут быть определены сторонами в соответствующих деловых договорах.

8.9 Товары, в отношении которых требуется замена, покрытые или непокрытые гарантией, должны быть бесплатно переданы CAME Italia за исключением Товаров, признанных i) исправно работающими и/или ii) не подлежащими ремонту, и при условии, что запрос о замене поступил в течение 5 лет с даты вступления в силу гарантии на каждый товар (см. ст. 8.3). По истечении этого срока CAME будет вправе не рассматривать запрос о замене Товаров.

8.10 Товары, признанные исправными или не подлежащими ремонту, будут возвращены Клиенту, на которого будут возложены расходы на техническую проверку.

## **9. РЕМОНТ**

9.1 Ремонт Товаров, затребованный Клиентом, будет производиться CAME Italia после согласования стоимости работы. При отсутствии иных соглашений CAME Italia не выполняет работы на производственной площадке Клиента.

9.2 В любом случае стоимость рабочей силы и транспортные расходы (в оба конца) будут оплачиваться Клиентом.

## **10. ПРАВО СОБСТВЕННОСТИ**

10.1 В соответствии с соглашением полученные Товары остаются в собственности CAME Italia до полной их оплаты Клиентом, вне зависимости от того, в чьем распоряжении они находятся. Транспортные и другие расходы, необходимые для забора Товаров, такие как непредвиденные и повторяющиеся расходы, будут возложены на Клиента.

## **11. ПАТЕНТЫ, МАРКИ И ОТЛИЧИТЕЛЬНЫЕ ЗНАКИ**

11.1 Клиенту известно, что Товары защищены патентами и представляют собой результат ноу-хау и дизайна, являющихся исключительной собственностью компаний, входящих в группу CAME, в соответствии с делегированным законом № 30/2005 (Кодекс промышленной собственности).

11.2 Клиенту запрещается нарушать данные исключительные права и в любом случае удалять, уничтожать или видоизменять марки и другие отличительные знаки, а также символы любого типа, имеющиеся на Товарах, а также менять их на новые. Кроме того, запрещается любое воспроизведение или использование торговых марок и любого другого отличительного знака, присутствующего на Товарах, без письменного разрешения CAME Italia.

## **12. УСЛОВИЕ РАСТОРЖЕНИЯ ДОГОВОРА**

12.1 В соответствии со ст. 1456 ГК отсутствие или задержка оплаты, даже частичная, со стороны клиента, речь о которой идет в пункте 6 Общих условий продажи, приведет к расторжению договора, и CAME Italia получит право потребовать возмещения ущерба и возврата Клиентом Товара, за который не было уплачено.

## **13. СОГЛАШЕНИЯ МЕЖДУ СТОРОНАМИ**

13.1 В случае существующих ранее или заключенных позднее соглашений между CAME Italia и Клиентом и касающихся возврата продукции и порядка оплаты, эти соглашения будут обладать преимущественной силой по отношению к Общим условиям продажи.

## **14. ПРИМЕНИМОЕ ЗАКОНОДАТЕЛЬСТВО И КОМПЕТЕНТНЫЙ СУД**

14.1 Договоры продажи, заключенные в соответствии с Общими условиями продажи, регулируются и должны толковаться в соответствии с нормами итальянского законодательства, при этом исключается применением какого-либо иного законодательства.

14.2 Все споры и разногласия, связанные с вышеперечисленными условиями продажи, будут находиться в компетенции итальянской юрисдикции Суда г. Тревизо (Италия). В любом случае CAME Italia оставляет за собой право вызвать Клиента в Суд страны, в которой находится юридический адрес Клиента.

*Согласно и в соответствии со статьями 1341 и 1342 Гражданского кодекса Италии Клиент заявляет, что ознакомился с пунктами Общих условий продажи и одобряет все то, что предусмотрено статьями 3 (заказы); 4 (доставка и отправка); 6.2 (условие solve et repete); 6.3 (оговорка о невыполнении обязательств); 8.2 (исключение законной гарантии); 8.3 (срок действия гарантии); 8.6 (ограничение ответственности CAME Italia); 10 (право собственности); 14 (применимое законодательство и компетентный суд).*

**CAME ITALIA S.R.L**

Юридический и фактический адрес штаб-квартиры

Viale Delle Industrie, 89/A - 31030 Dosson Di Casier (TV)

Тел.: 0422 1569511

infocameitalia@came.com

**Отделение в Тревизо**

Via Della Pace 30 - 31030 Dosson Di Casier (TV)

Тел.: 0422 494298

**Отделение в Фьюмичелло**

Via Barone 2/C - 33050 Fiumicello (UD)

Тел.: 0431 970210

**Отделение в Удине**

Via Tavagnacco 91/8 - 33100 Udine (UD)

Тел.: 0431 970210

**Отделение в Падуе**

Via A. Volta, 21/B - 35010 Limena (PD)

Тел.: 049 8842518

**Отделение в Брешии**

Via Caselle, 25 - 25010 San Zeno Naviglio (BS)

Тел.: 030 2667564

**Отделение в Болонье**

Via Dell'industria, 11/B - 40012 Calderara Di Reno (BO)

Тел.: 051 728135

**Отделение в Парме**

Via Tazio Nuvolari, 18/B - 43122 Parma (PR)

Тел.: 0521 942551

**Отделение в Мантуе**

Marmirolo Via Sandro Pertini, 2 - 46045 Marmirolo (MN)

Тел.: 0376 299350

**Отделение в Кунео**

Via C. Cavallotto, 10 - 12060 Roddi (CN)

Тел.: 0173 620511

**Отделение во Флоренции**

Via Pratignone, 11 - 50019 Sesto Fiorentino (FI)

Тел.: 055 8826975

**Отделение в Неаполе**

Via F. Imperato 198, Lotto A/7, 80146 Napoli (NA)

Тел.: 081 7524455

**CAME**  
safety&comfort

**CAME S.p.A.**

Via Martiri della Libertà, 15  
31030 Dosson di Casier  
Treviso - Italy (Италия)

[www.came.com](http://www.came.com)

© CAME SPA - KBCITAD316 - 01/2017 - RU  
ПОЛНОЕ ИЛИ ЧАСТИЧНОЕ ВОСПРОИЗВЕДЕНИЕ ЗАПРЕЩЕНО.  
CAME ОСТАВЛЯЕТ ЗА СОБОЙ ПРАВО НА ВНЕСЕНИЕ ИЗМЕНЕНИЙ  
В ДАННЫЙ ДОКУМЕНТ В ЛЮБОЕ ВРЕМЯ.